

Auto na dálkové ovládání

AUTO DINOSAURUS CROSSLANDER TIREX

Auto na dálkové ovládání

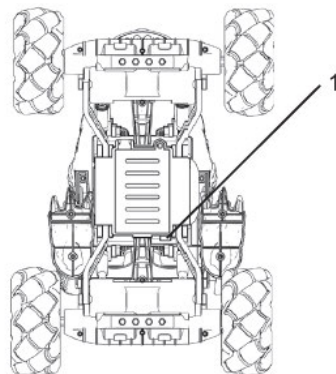

Dálkové ovládání 2,4 G

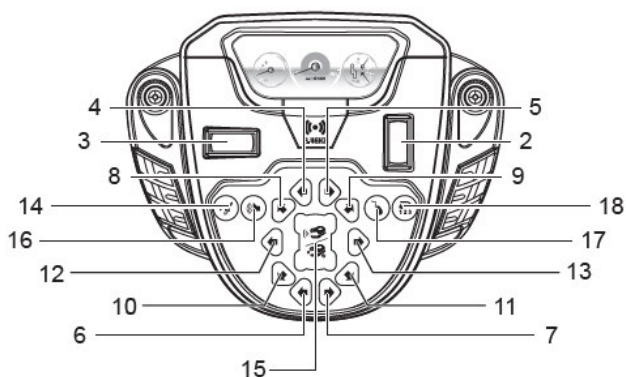

Návod k obsluze

LEXIBOOK®
RC57

BEZPEČNOSTNÍ POKYNY

PŘEČTĚTE SI PŘED POUŽITÍM TOHOTO ZAŘÍZENÍ.

Před použitím zařízení si pečlivě přečtěte všechny pokyny k obsluze. Upozorňujeme, že se jedná o obecná opatření, která se nemusí týkat vašeho zařízení.

1. Než zařízení připojíte a začnete jej používat, přečtěte si tento návod k obsluze.
2. Udržujte tyto pokyny v dobrém stavu. Dbejte všech varování. Dodržujte všechny pokyny.
3. Uchovávejte si tento návod k obsluze pro budoucí použití.
4. Zařízení nesmí být vystaveno kapající ani stříkající vodě a na výrobek nesmí být pokládány žádné předměty naplněné tekutinami, jako jsou např. vázy. Používejte pouze v suchém prostředí.
5. Na výrobek nesmí být umístěn žádný otevřený zdroj plamene, například svíčky.
6. Nezakrývejte větrací otvory, abyste nenarušili systém větrání zařízení.
7. Používejte pouze příslušenství, které je specifikováno výrobcem.
8. Použijte náhradní díly, které jsou specifikovány výrobcem.
9. Nainstalujte zařízení v souladu s pokyny výrobce.
10. Umístěte zařízení na dobře větrané místo. Umístěte zařízení na rovný, tvrdý a stabilní povrch. Nevystavujte jej teplotám nad 104 °F (40 °C). Ponechtejte volný prostor alespoň 4 palce (10 cm) za zařízením a nad ním a 2 palce (5 cm) na bočních stranách.
11. Mačkejte tlačítka přehrávače jemně. Příliš silný tlak může poškodit přehrávač.
12. Použité baterie zlikvidujte ekologicky šetrným způsobem.
13. Před přemístěním nebo čištěním se vždy ujistěte, že je výrobek vypojen z elektrické zásuvky. Čistěte jej pouze suchým hadříkem.
14. Vypněte výrobek během bouřek nebo když jej nebudete delší dobu používat.
15. Tento výrobek nemá žádné díly určené k opravě svěpomocí. Nepokoušejte se opravovat tento výrobek sami. Servis smí provádět pouze kvalifikovaný servisní personál. Odnesete výrobek ke kontrole a opravě do opravy elektroniky dle vašeho výběru.
16. NIKDY nedovolte nikomu, zejména dětem, vkládat cokoli do otvorů, štěrbin nebo jiných otvorů v krytu zařízení, protože by to mohlo vést k smrtelnému úrazu elektrickým proudem.
17. Neumisťujte zařízení do blízkosti televizorů, reproduktorů či jiných předmětů, které vytvářejí silné magnetické pole.
18. Během používání nenechávejte zařízení bez dozoru.
19. Dodržujte minimální vzdálenosti kolem zařízení pro dostatečné větrání.
20. Nebraňte větrání zakrýváním větracích otvorů předměty, jako jsou noviny, ubrusy, závěsy atd.
21. Užívejte zařízení v mírném podnebí.
22. Baterie je třeba řádně zlikvidovat. V zájmu ochrany životního prostředí je odneste do sběrné nádoby na baterie.

OBSAH

Při vybalování se ujistěte, že jsou v balení následující součásti:

- | | | |
|-------------------------------|-----------------------------------|--------------------|
| 1 x auto na dálkové ovládání | 1 x 2,4 G dálkové ovládání | |
| 1 x balení dobíjecích baterií | 1 x USB nabíjecí kabel (pro auto) | 1x návod k obsluze |
| 1 x pipeta | | |

VAROVÁNÍ: Všechny obalové materiály, jako jsou pásky, plastové fólie, stahovací pásky a visáčky, nejsou součástí této hračky a měly by být kvůli bezpečnosti vašeho dítěte odstraněny.

POPIS PRODUKTU

- | | | |
|---------------------------------|---|---|
| 1. Vypínač On/Off (Zap./Vyp.) | 8. Diagonální driftování vlevo přední nápravy | 15. (Krátké stisknutí) spustí zvuk dinosaura a mlhu |
| 2. Vpřed/vzad | 9. Diagonální driftování doprava přední nápravy | (Dlouhé stisknutí) zastaví zvuk dinosaura a mlhu |
| 3. Zahnutí doleva/doprava | 10. Diagonální driftování vlevo zadní nápravy | 16. Zvuk řevu |
| 4. Přední kola driftují doleva | 11. Diagonální driftování doprava zadní nápravy | 17. Program |
| 5. Přední kola driftují doprava | 12. Levý drift | 18. Demo (Ukázka) |
| 6. Zadní kola driftují doleva | 13. Pravý drift | |
| 7. Zadní kola driftují doprava | 14. Tanec | |

NAPÁJENÍ

Vaše auto na dálkové ovládání je napájeno pomocí 2 x 1,5V AA/LR6 1200 mAh Li-ion dobíjecích baterií (součástí balení), které lze nabíjet pomocí 5,0 V 2,0 A USB nabíjecího kabelu.

Dálkový ovladač je napájen 2 x 1,5V AA/LR6 bateriemi (nejsou součástí balení).

Nabíjení auta:

1. Zkontrolujte, zda je zařízení vypnuté.
2. Pomocí šroubováku otevřete dvířka příhrádky na baterie v zadní části zařízení.
3. Opatrně vyjměte dobíjecí baterii z příhrádky. Stlačením obou stran konektoru baterie odpojte (viz obrázek 1).
4. Zasuňte menší konec nabíjecího kabelu USB (součást balení) do konektoru baterie.
5. Druhý konec USB kabelu připojte do USB portu zapnutého počítače (viz obrázek 2).
6. Kontrolka LED na kabelu USB se při nabíjení rozsvítí červeně a po úplném nabití zhasne.

Doba nabíjení: 2-3 hodiny / Hrací doba: 20 minut

Instalace baterií do dálkového ovladače 2,4 G:

1. Pomocí šroubováku otevřete dvířka příhrádky na baterie v zadní části zařízení.
2. Vložte 2 x baterii typu 1,5V AA/LR6. Dodržujte označení polaritu uvnitř příhrádky na baterie.
3. Zavřete příhrádku na baterie a utáhněte šroub.

Specifikace:

Auto na dálkové ovládání:

Kabel USB (součástí balení): Vstup 5,0 V 2,0 A

Výstup: 3,7 V 500 mA

Hračka může být připojena pouze k zařízení opatřenému následujícím symbolem



nebo



Poznámka: Pokud připojujete adaptér, použijte pouze adaptér pro hračky, měl by být označen tímto symbolem.

Poznámka: Upozorňujeme, že kabely USB lze použít pouze pro nabíjení baterie, a nikoli pro přenos dat.

VAROVÁNÍ: Pro účely dobíjení baterie používejte pouze odnímatelnou napájecí jednotku dodanou s touto hračkou.

Varování: Pokud hračka delší dobu nepoužíváte, odpojte adaptér, aby nedošlo k přehřátí. Pokud je zařízení napájeno adaptérem, nepoužívejte jej ve venkovním prostředí. Pravidelně kontrolujte stav adaptéru a připojovacích kabelů. Pokud se jejich stav zhoršuje, nepoužívejte adaptér, dokud nebude opraven. Hračka se smí používat pouze s transformátorem pro hračky. Adaptér není hračka. Pokud chcete zařízení očistit tekutými čisticími prostředky, je třeba jej nejdříve odpojit od zdroje napájení. Hračka není určena pro děti do 3 let. Nesprávné použití transformátoru může způsobit úraz elektrickým proudem.

Doporučení pro rodiče: transformátor a adaptér pro hračky nejsou určeny k použití jako hračky. Lze je používat pouze pod dozorem rodičů.

Varování:

- Nebezpečí výbuchu při nesprávné výměně baterie. Nahradejte ji prosím pouze stejnou nebo obdobnou baterií.
- Baterie by neměla být vystavena vysokým teplotám, jako je sluneční záření, oheň nebo cokoliv podobného.
- Normální funkce výrobku může být narušena silným elektromagnetickým rušením. Pokud k tomu dojde, aby se obnovil normální provoz, jednoduše výrobek restartujte podle návodu k obsluze. V případě, že funkce nelze obnovit, použijte výrobek na jiném místě.

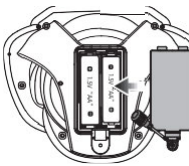
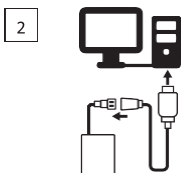
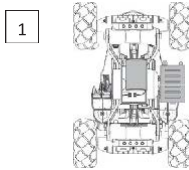

VAROVÁNÍ: V důsledku silného frekvenčního rušení nebo elektrostatického výboje může dojít k poruše nebo ztrátě paměti zařízení. Pokud zpozorujete jakoukoliv neobvyklou aktivitu, zařízení vypněte a znovu zapněte nebo odpojte kabel USB nebo vyjměte baterie a znovu je vložte.

Neobíjejte baterie se nesmí dobíjet. Dobíjecí baterie je třeba před nabíjením z hračky vyjmout. Dobíjecí baterie lze nabíjet pouze pod dohledem dospělé osoby. Nepoužívejte spolu staré a nové baterie nebo různé typy baterií. Lze používat pouze baterie stejného nebo rovnocenného typu, jak je doporučeno. Baterie musí být vloženy se správnou polaritou. Vybité baterie je třeba z hračky vyjmout. Přívodní svorky nesmí být zkratovány. Nevhazujte baterie do ohně. Pokud hračku nebudete delší dobu používat, baterie vyjměte. Baterie nesmí být vystavena nadměrnému teple, jako je sluneční záření, oheň apod.

ZAČÍNÁME

Ujistěte se, že je auto nabitě a baterie jsou vloženy do dálkového ovladače, poté je zapnete zapnutím tlačítka ON/OFF do polohy ON umístěného pod autem (tlačítko 1).

Jak používat auto na dálkové ovládání

Vpřed/vzad (tlačítko 2)

Stiskněte pravou páčku nahoru pro běh vpřed a dolů pro běh vzad.

Stiskněte a podržte pravou páčku nahoru/dolů.

Vozidlo tak bude pokračovat v jízdě vpřed/vzad.

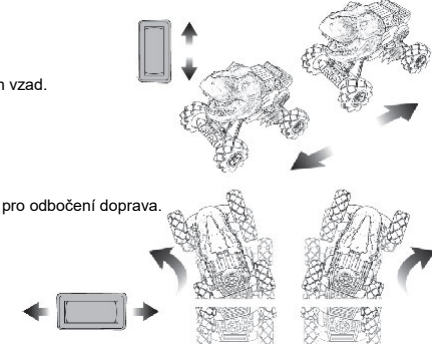

Otáčení doleva/doprava (tlačítko 3)

Zatlačte levou páčku doleva pro odbočení doleva a doprava pro odbočení doprava.

Stiskněte a podržte levou páčku doleva/doprava.

Vozidlo pak bude neustále zatáčet doleva/doprava.

Driftování kol (tlačítka 4, 5, 6 a 7)

Stisknutím těchto tlačítek přední nebo zadní kola vozidla driftují doleva nebo doprava. Pokud podržíte toto tlačítko, kola budou nadále driftovat směrem k vyznačenému směru.

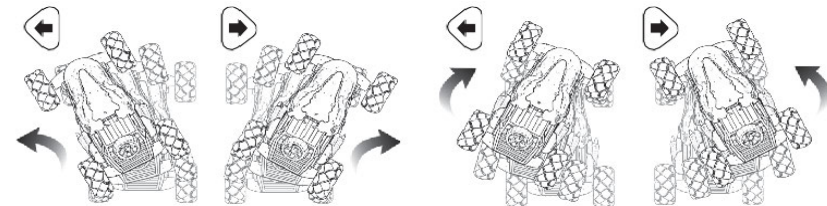

45° driftování: diagonální pohyby (tlačítka 8, 9, 10, 11)

Stisknutím těchto tlačítek vozidlo diagonálně driftuje dopředu nebo dozadu doprava nebo doleva. Stisknutím a podržením tohoto tlačítka udržíte vozidlo v driftu.

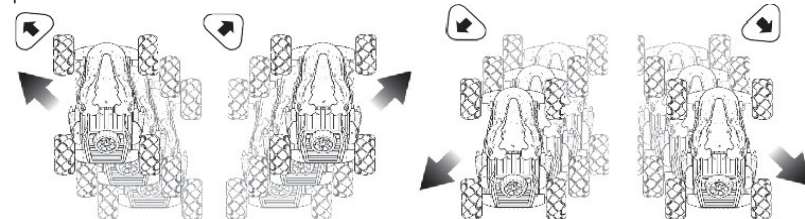

Posun vlevo/vpravo (tlačítka 12 a 13)

Stisknutím těchto tlačítek se vozidlo posune doleva nebo doprava. Podržím tohoto tlačítka se bude vozidlo nadále posouvat v uvedeném směru.

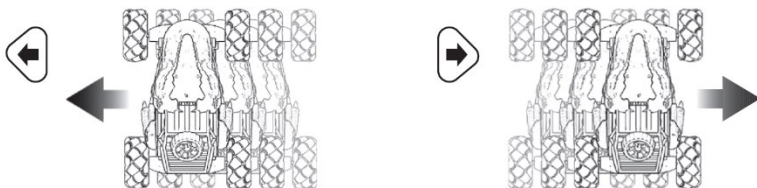

Tanec (tlačítko 14)

Stiskněte tlačítko Dance, auto na dálkové ovládaní bude tančit na hudbu. Opětovným stisknutím přeskočíte na další skladbu. K dispozici jsou 3 skladby.

(Krátké stisknutí) spustí zvuk dinosaura a mlhu.

(Dlouhé stisknutí) zastaví zvuky dinosaura a mlhu (tlačítko 15)

Stiskněte tlačítko Zvuk (Sound) dinosaura/mlha (fog stream), auto na dálkové ovládaní přehraje zvuk dinosauřího řevu a začne z úst vypouštět mlhu.

Stiskněte a podržte tlačítko Zvuk (Sound) dinosaura/mlha (fog stream), auto na dálkové ovládaní zastaví zvuk dinosaura a vodní postřik.

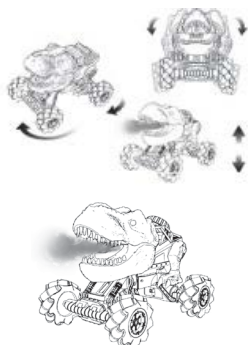

Zvuk řevu (tlačítko 16)

Stisknutím přehrajete zvuk řevu dinosaura. Dlouhým stisknutím ho zastavíte.

Program (tlačítko 17)

Stiskněte programové tlačítko, vozidlo pípne. Nyní jste v režimu zadávání programu. Vyberte sekvenci pohybů pomocí dálkového ovladače. Naprogramujte až 16 příkazů. Pokud zvolíte 16 příkazů, vozidlo je provede automaticky.

Demo (tlačítko 18)

Stisknutím spustíte sekvenci. Stiskněte tlačítko 17 pro její zastavení.

Jak naplnit auto vodou:



1. Odstraňte kryt umístěný na hlavě dinosaura.

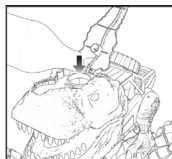

2. Použijte pipetu k naplnění vodou.

Poznámka: K naplnění dinosaura používejte pouze vodu.

Poznámka: Nedolévejte vodu až po horní okraj nádoby, aby nepřetekla.

Poznámka: Jakmile je voda naplněna v nádrži, netřeste ani nepřevracujte dinosaura. Mohlo by dojít k úniku vody.

Poznámka: Doporučujeme dinosaura nejprve zapnout a až poté ho naplnit vodou, vyhnete se tak úniku.

SPECIFIKACE

Příkon USB DC 5,0 V 2,0 A
Frekvenční rozsah 2407 – 2477 MHz
Vysílací výkon 11 dBm

ZJEDNODUŠENÉ EU PROHLÁŠENÍ O SHODĚ

My, Lexibook® S.A.

Bât 11., 6 avenue des Andes

91940 Les Ulis – Francie

Druh výrobku: Dálkově ovládané auto

Označení typu: RC57

Společnost Lexibook Limited tímto prohlašuje, že rádiové zařízení typu RC57 je v souladu se směrnicí 2014/53/EU.

Úplné znění EU prohlášení o shodě je k dispozici na internetové adrese:

http://www.lexibook.com/doc/RC57/RC57_1.pdf

Yiu Wai Man

Produktový manažer

Hongkong

ÚDRŽBA A ZÁRUKA

K čištění zařízení použijte pouze měkký, mírně vlhký hadřík. Nepoužívejte čisticí prostředky. Nevystavujte přístroj přímému slunečnímu záření nebo jinému zdroji tepla. Neponořujte přístroj do vody. Přístroj nerozebírejte ani neupustěte. Nesnažte se zařízení zkroutit nebo ohnout.

Poznámka: Uchovete si prosím tento návod k obsluze, obsahuje důležité informace. Na tento produkt se vztahuje naše 2letá záruka.

V případě reklamace v rámci záručního nebo poprodejněho servisu kontaktujte svého distributora a předložte platný doklad o koupi. Naše záruka se vztahuje na veškeré výrobní vady materiálu a zpracování, s výjimkou jakéhokoli poškození vzniklého nedodržáním návodu k obsluze nebo neopatrným zacházením s tímto předmětem (jako je demontáž, vystavení tepla a vlhkosti atd.). Doporučujeme ponechat si obal pro další použití. Ve snaze neustále zlepšovat naše služby může dojít ke změnám barev a detailů výrobku uvedených na obalu.

VAROVÁNÍ! Nevhodné pro děti do 3 let. Nebezpečí udušení – malé části.

Označení výrobku: RC57

© Lexibook®

Lexibook S.A.

6 avenue des Andes

Bâtiment 11

91940 Les Ulis

Francie

Lexibook UK

PO Box 59

SOUTH MOLTON

EX36 9AU

Spojené království



Spojené království a Irsko

Pro poskytnutí poprodejněho servisu nás kontaktujte na savcomfr@lexibook.com.

Ochrana životního prostředí:

Nepotřebné elektrospotřebiče lze recyklovat, neměly by se vyhazovat spolu s běžným domovním odpadem! Aktivně podpořte šetření přírodními zdroji a pomozte chránit životní prostředí odevzdáním tohoto spotřebiče do sběrného dvora (je-li k dispozici).



Správná likvidace baterií tohoto výrobku

(Platí v zemích se systémy tříděného odpadu) Tento symbol znamená, že výrobek obsahuje vestavěnou dobíjecí baterii, na kterou se vztahuje evropská směrnice 2013/56/EU a kterou nelze likvidovat s běžným komunálním odpadem. Všechny baterie by měly být likvidovány odděleně od běžného komunálního odpadu prostřednictvím sběrných míst určených vládou nebo místními orgány. Správná likvidace starých baterií pomůže zabránit potenciálním negativním důsledkům pro životní prostředí, zdraví zvířat a lidí. Důrazně doporučujeme, abyste svůj výrobek odnesli do oficiálního sběrného dvora nebo servisního střediska, kde z něj odborník vyjme dobíjecí baterii. Informujte se o místním systému tříděného sběru elektrických a elektronických výrobků a dobíjecích baterií. Dodržujte místní pravidla a výrobek a dobíjecí baterie nikdy nevyhazujte do běžného komunálního odpadu. Pro podrobnější informace o likvidaci starých baterií kontaktujte svůj městský úřad nebo servisní středisko sběrného dvora.

