

Flashboom Bluetooth® Speaker

Enceinte Bluetooth® Flashboom



LEXIBOOK®

BTL600series

Booklet: 105w x 148h mm

INSTRUCTIONS RELATIVES À LA SÉCURITÉ**LIRE LES INSTRUCTIONS SUIVANTES AVANT TOUTE UTILISATION DE L'APPAREIL.**

Lisez attentivement et suivez ces instructions afin d'utiliser au mieux toutes les fonctions qu'offre cet appareil. Merci de noter qu'il s'agit de précautions générales qui peuvent ne pas s'appliquer à votre unité.

1. Lisez ces instructions avant toute utilisation ou connexion de l'appareil.
2. Conservez ces instructions en bon état. Tenez bien compte des mises en garde. Suivez les instructions.
3. Conservez ce mode d'emploi pour des besoins futurs.
4. N'utilisez pas cet appareil près de l'eau ou à proximité d'objets remplis d'eau tels que les vases. A conserver à l'abri de l'humidité.
5. Ne placez jamais d'objets enflammés, tels que des bougies allumées, sur l'appareil.
6. Les jeunes enfants ne doivent pas utiliser l'appareil sans la surveillance d'un adulte.
7. L'aération ne doit pas être bloquée en obturant les sorties d'aération.
8. Utilisez uniquement les attaches/accessoires recommandés par le fabricant.
9. Utilisez les pièces de remplacement recommandées par le fabricant.
10. Installez en respectant les consignes du fabricant.
11. Placez l'appareil dans un lieu aéré, sur une surface plate, dure et stable.
Ne pas exposer à une température supérieure à 40°C. L'appareil doit être positionné de sorte à laisser un espace de 10 cm à l'avant et à l'arrière et de 5 cm sur les côtés.
12. Appuyez délicatement sur les boutons. Une pression trop forte pourrait endommager l'appareil.
13. Respectez l'environnement : éliminez les piles par l'entremise des points de collecte prévus à cet effet.
14. Assurez-vous toujours que le produit est débranché de toute source d'alimentation avant de le déplacer ou nettoyer. Pour nettoyer l'appareil, utilisez uniquement un chiffon sec.
15. Débranchez l'appareil lors d'orages ou lorsque vous ne l'utilisez pas pendant une longue période.
16. Aucune pièce de ce produit ne peut être réparée par l'utilisateur. Seul un personnel de service qualifié peut s'en charger. Portez l'appareil à l'atelier de réparation électronique de votre choix pour manutention ou réparation.
17. Ne laissez JAMAIS personne, et en particulier les enfants, mettre des objets dans les trous, dans les fentes ou dans toute autre ouverture de l'appareil – cela pourrait causer une électrocution.
18. Ne montez pas cet appareil sur un mur ou un plafond.
19. Ne placez pas cet appareil à proximité de TV, haut-parleurs ou tout autre objet à fort champ magnétique.
20. Ne laissez pas l'appareil sans surveillance lorsqu'il est en marche.
21. Garder une distance minimale autour de l'appareil pour une aération suffisante;



22. Il convient de ne pas obstruer les ouvertures d'aération par des objets tels que journaux, nappes, rideaux, etc.
23. L'appareil est destiné à être utilisé sous un climat tempéré et/ou tropical ;
24. Les piles doivent être jetées de façon conforme. Les déposer dans des bacs de collecte prévus afin de protéger l'environnement.

INSTALLATION

Retirez délicatement tous les accessoires du carton d'emballage. Lors du déballage, vérifiez que le carton contient tous les éléments suivants :

- 1 x enceinte Bluetooth® Flashboom
- 1 x câble de charge USB
- 1 x câble Aux-in
- 1 x mode d'emploi

AVERTISSEMENT: Tous les matériaux d'emballage, comme le scotch, les feuilles en plastique, les ficelles et les étiquettes ne font pas partie du produit et doivent être jetés.

ALIMENTATION

L'enceinte Bluetooth® Flashboom fonctionne avec un câble de charge micro USB (inclus) ou un adaptateur d'alimentation USB 5V  , 1A (non inclus).
Entrée : 100~240V, 50/60 Hz.

Alimentation secteur

1. Assurez-vous que l'appareil soit éteint.
2. Insérez une extrémité du câble micro USB dans le port de charge micro USB situé sur le côté de l'appareil.
3. Branchez l'autre extrémité du câble micro USB à votre ordinateur en marche ou à un adaptateur d'alimentation USB connecté à une prise murale. La LED sous le port de charge micro USB s'allumera lors de la mise en charge de l'appareil.
4. Une fois le chargement terminé, la LED s'éteindra.

Note : Le câble de charge micro USB sert uniquement à charger l'appareil et ne permet en aucun cas le transfert de données.

Le câble de charge micro USB fonctionne également durant la lecture de musiques.

AVERTISSEMENT:

- Risque d'explosion si la batterie est mal remplacée. Veillez à ne la remplacer qu'avec une batterie identique ou équivalente (Instructions réservées au Service de réparation, les piles ne doivent pas être remplacées par un utilisateur).
- La batterie ne doit pas être exposée à de fortes chaleurs, telles que la lumière du soleil, le feu ou toute autre chose de semblable.
- D'importantes interférences électromagnétiques ou des décharges électrostatiques peuvent provoquer un dysfonctionnement ou une perte de données. Si l'appareil ne fonctionne pas correctement, éteignez-le puis rallumez-le ou débranchez le câble USB.



EMPLACEMENT DES TOUCHES

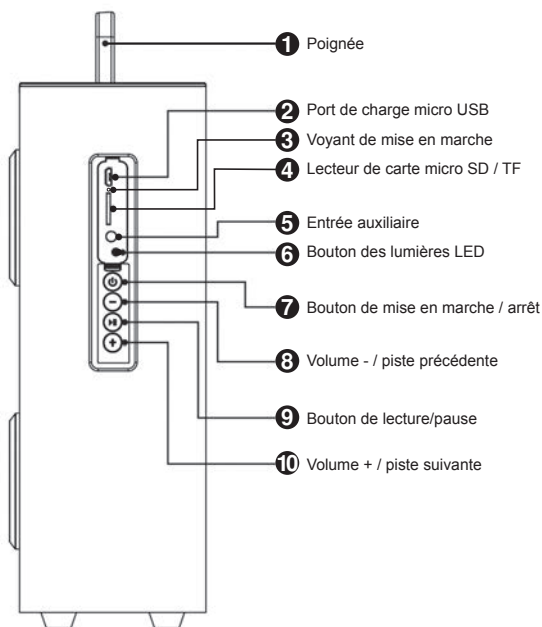

MISE EN MARCHÉ / ARRÊT DE L'APPAREIL

1. Pour allumer l'enceinte Bluetooth® Flashboom, appuyez sur le bouton de mise en marche / arrêt. Les lumières DEL s'allumeront et un signal sonore retentira. Une fois allumé, le voyant de mise en marche sous le port micro USB s'allumera en bleu.
2. Pour éteindre l'appareil, appuyez sur le même bouton. Les lumières DEL flasheront et un signal sonore retentira simultanément. Le voyant de mise en marche s'éteindra.

AVERTISSEMENT: D'importantes interférences électromagnétiques ou des décharges électrostatiques peuvent provoquer un dysfonctionnement ou une perte de données. Si l'appareil ne fonctionne pas correctement, éteignez-le puis rallumez-le ou débranchez le câble USB.

PARAMÈTRES

Modes

L'enceinte Bluetooth® comprend trois options : Bluetooth®, AUX-in et carte micro SD / TF.

Mode Bluetooth

Veillez vous reporter au chapitre «APPAIRAGE BLUETOOTH®» pour des instructions détaillées sur ce mode.

Mode auxiliaire

1. Mettez l'appareil en marche, connectez une extrémité du câble AUX-in (inclus) à votre lecteur audio et l'autre extrémité à l'entrée auxiliaire située sur le côté de votre enceinte.
2. Pour arrêter la lecture, retirez le câble AUX-in de l'entrée auxiliaire.

Remarque : Le mode Bluetooth sera automatiquement désactivé à l'utilisation du mode AUX-in, et reprendra lorsque le câble AUX-in sera retiré.

Remarque : Lorsque l'enceinte est en mode AUX in, les boutons LECTURE/PAUSE, PRÉCÉDENT et SUIVANT de l'enceinte sont désactivés. Utilisez les commandes de votre lecteur audio pour un meilleur contrôle de la musique.

Mode carte micro SD / TF

1. Mettez l'appareil en marche et insérez une carte micro SD / TF (non fournie) dans la rainure correspondante en vous assurant qu'elle soit correctement insérée.
2. L'enceinte lira automatiquement la musique sur la carte micro SD / TF.
3. Pour arrêter la lecture, retirez la carte micro SD / TF de la rainure.

Remarque : Le mode Bluetooth sera automatiquement désactivé à l'utilisation du mode carte micro SD / carte TF, et reprendra au retrait de la carte.

Lecture / pause

Appuyez sur le bouton lecture/pause pour lire les fichiers audio de votre lecteur audio synchronisé ou de la carte micro SD / TF.

Volume

En mode Bluetooth, AUX-in et carte TF, vous pouvez utiliser les boutons de contrôle du volume de l'appareil pour sélectionner le niveau du son désiré.

1. Pour baisser le volume, appuyez et maintenez enfoncé le bouton Volume -.
 2. Pour augmenter le volume, appuyez et maintenez enfoncé le bouton Volume +.
- Vous entendrez un signal sonore lorsque le volume atteint un niveau maximum.

ATTENTION : Une exposition prolongée à un volume sonore élevé risque d'altérer votre audition. Pour cette raison, veuillez baisser le niveau du volume.

Piste précédente / suivante

En mode Bluetooth ou carte micro SD / TF, appuyez brièvement sur le bouton Piste précédente pour lire la piste précédente. Appuyez brièvement sur le bouton

piste suivante pour lire la piste suivante.

Lumières DEL

Pendant la lecture, admirez le jeu de lumières autour des enceintes qui flashent au rythme de la musique.

Pour arrêter l'animation lumineuse, appuyez sur le bouton des lumières situé sur le côté de l'appareil. Appuyez sur le même bouton pour rallumer les lumières.

APPARIAGE BLUETOOTH®

La marque et les logos Bluetooth® sont des marques déposées appartenant à Bluetooth SIG, Inc. et Lexibook® les utilise sous licence. Les autres marques de commerce et noms commerciaux appartiennent aux sociétés qui en sont respectivement détentrices.

© 2017 Bluetooth SIG, Inc.

Votre lecteur audio doit être muni du profile Bluetooth® A2DP pour être compatible avec l'enceinte. Pour en savoir plus sur comment activer cette fonction, veuillez consulter le manuel d'utilisation de votre lecteur audio.

Appairage initial

1. Activez la fonction Bluetooth® sur votre lecteur (smartphone, lecteur MP3, etc.). Pour en savoir plus sur comment activer cette fonction, veuillez consulter le manuel d'utilisation de votre lecteur.
2. Allumez l'enceinte pour activer la détection automatique d'un appareil à proximité.
3. Confirmez l'appairage ou sélectionnez le nom de l'enceinte "BTL600" pour connecter votre lecteur à l'enceinte.
4. Une fois que le lecteur et l'enceinte sont connectés, un "bip" retentira. Vous pouvez maintenant profiter de la musique via votre appareil Bluetooth®.
5. Pour arrêter l'appairage avec l'enceinte éteignez l'enceinte, changez de mode ou appuyez sur le bouton de déconnexion de votre lecteur audio.

Notes:

- Une fois allumée, l'enceinte recherche automatiquement un appareil avec lequel elle a été auparavant synchronisé.
- Si votre lecteur avec fonction Bluetooth® demande d'un mot de passe, le code par défaut est : 0000.

Note: Certains lecteurs de musique ne sont pas entièrement compatibles avec les commandes audio Bluetooth®. Il est possible que les boutons lecture / pause, précédant et suivant sur le haut-parleur ne fonctionnent pas ou que le lecteur de musique s'éteigne. Nous vous conseillons d'utiliser les boutons de lecture de votre lecteur de musique.



GUIDE DE DÉPANNAGE

FRANÇAIS

PROBLÈME	SOLUTION
Échec de connexion Bluetooth® entre l'enceinte et le lecteur audio	Assurez-vous que l'enceinte Bluetooth® est chargée.
	Assurez-vous que le mode Bluetooth® est aussi bien activé sur le lecteur que sur l'enceinte.
Connexion Bluetooth annulée	Vérifiez que la fonction Bluetooth® sur votre lecteur n'a pas été désactivée. Il vous sera peut être nécessaire de répéter les étapes d'appairage.
	Assurez-vous que l'appareil externe se trouve dans un rayon de 10 mètres de l'enceinte Bluetooth®.
	Vérifiez qu'il n'y a pas d'obstacles.
Distorsion sonore	Assurez-vous que le volume du son n'est pas trop élevé. Appuyez sur le bouton  pour diminuer le volume.
Pas de son	Vérifiez que le contrôle du volume n'est pas réglé au minimum.
	Assurez-vous que le mode choisi est bien le bon.

SPÉCIFICATIONS

Général

Entrée

USB DC 5V  1A

Audio

Prise stéréo de 3,5mm

Distance opérationnelle

Jusqu'à 10m environ

Soutien

A2DP

Temps de lecture

Environ 7h (calculé à 50% du volume)

Dimensions

15 x 12 x 32 cm

Batterie

Batterie en lithium 3.7V, 4400mAh 



DÉCLARATION UE DE CONFORMITÉ SIMPLIFIÉE

Nous, Lexibook® S.A.
2, avenue de Scandinavie
91953 Courtabœuf Cedex – France

Désignation : Enceinte Bluetooth® Flashboom
Référence : BTL600series

Le soussigné, Lexibook Limited, déclare que l'équipement radioélectrique du type BTL600series est conforme à la directive 2014/53/UE.

Le texte complet de la déclaration UE de conformité est disponible à l'adresse internet suivante:

http://www.lexibook.com/doc/btl600/btl600_1.pdf



Yiu Wai Man
Directeur du développement du produit
Hong Kong, le 03/04/2017

**ENTRETIEN**

Pour éviter tout incendie ou électrocution, débranchez le câble USB quand vous nettoyez l'appareil. Nettoyez l'appareil en l'essuyant avec un chiffon à poussière comme pour un meuble. Nettoyez et essuyez les parties en plastique avec précaution. Il est conseillé d'utiliser un savon doux et un chiffon humide pour nettoyer la partie frontale.

GARANTIE

FRANÇAIS

Ce produit est couvert par notre garantie de 2 ans, à l'exception de la batterie intégrée qui est garantie 6 mois. Pour toute mise en œuvre de la garantie ou du service après-vente, vous devez vous adresser à votre revendeur muni de votre preuve d'achat. Notre garantie couvre les vices de matériel ou de montage imputables au constructeur à l'exclusion de toute détérioration provenant du non-respect de la notice d'utilisation ou de toute intervention intempestive sur l'article (telle que démontage, exposition à la chaleur ou à l'humidité...).

Note : Veuillez garder ce mode d'emploi, il contient d'importantes informations. Le contenu de ce mode d'emploi peut changer sans préavis. Aucune partie de ce mode d'emploi ne doit être reproduite sans le consentement écrit du fabricant.

Référence : BTL600series

Conçu et développé en Europe – Fabriqué en Chine

© LEXIBOOK®

LEXIBOOK S.A,
2, avenue de Scandinavie,
91953 Courtabœuf Cedex,
France

Pour vos demandes concernant un problème SAV ou une réclamation, composez le 01 84 88 58 58.

Pour toutes vos autres demandes (conseil d'achat, choix d'un produit, renseignement avant-vente sur l'utilisation d'un produit ...), composez le 08 92 23 27 26 (0,34€ TTC / minute).

<http://www.lexibook.com>



Ce produit n'est pas un jouet.

Informations sur la protection de l'environnement

Tout appareil électrique usé est une matière recyclable et ne devrait pas faire partie des ordures ménagères ! Nous vous demandons de bien vouloir nous soutenir en contribuant activement au ménagement des ressources et à la protection de l'environnement en déposant cet appareil dans des sites de collecte (si existants).



Élimination de la batterie de ce produit

(Applicable aux pays disposant de systèmes de collecte séparés)

Ce symbole indique que la batterie contenue dans ce produit ne doit pas être mise au rebut avec les déchets ménagers comme stipulé dans la directive européenne 2013/56/EU.

Les piles usagées doivent être mises au rebut séparément des ordures ménagères, auprès de centres de récupération agréés par le gouvernement ou les autorités locales.

L'élimination correcte de vos piles et batteries usagées permet d'éviter toute conséquence néfaste sur l'environnement et votre propre santé.

Nous vous recommandons fortement d'amener votre produit à un site de collecte des déchets et demander à un professionnel de retirer la batterie rechargeable.

Renseignez-vous sur le système de collecte des produits électriques et électroniques et batteries rechargeables. Ne jetez jamais le produit et batteries usagées avec les déchets ménagers et suivez les règles de votre collectivité.

Pour plus d'informations sur l'élimination de vos piles et batteries usagées contactez votre mairie ou le centre de collecte des déchets.

SAFETY INSTRUCTIONS

PLEASE READ BEFORE OPERATING THIS EQUIPMENT.

Before using the unit, be sure to read all operating instructions carefully. Please note that these are general precautions and may not pertain to your unit.

1. Read this Instruction Manual before you attempt to connect or operate the appliance.
2. Keep these instructions in good condition. Heed all warnings. Follow all instructions.
3. Save this Instruction Manual for future reference.
4. The apparatus shall not be exposed to dripping or splashing and no objects filled with liquids, such as vases, shall be placed on the product. Dry location use only.
5. No naked flame source, such as candles, should be placed on the product.
6. Children should be supervised to ensure that they do not play with the appliance.
7. Ventilation should not be impeded by covering the ventilation openings.
8. Only use accessories, which are specified by the manufacturer.
9. Use replacement parts, which are specified by the manufacturer.
10. Install the unit in accordance with the manufacturer's instructions.
11. Place the unit where there is good ventilation. Place the system on a flat, hard and stable surface. Do not expose to temperatures above 40°C. Allow at least 10 cm clearance from the rear and the top of the unit and 5 cm from each side.
12. Press the player's buttons gently. Pressing them too hard can damage the player.
13. Dispose of used batteries in an environmental-responsible manner.
14. Always ensure that the product is unplugged from the electrical outlet before moving or cleaning. Clean it with dry cloth only.
15. Turn off the product during lightning, storms or when it will not be used for long periods of time.
16. This product has no user-serviceable parts. Do not attempt to repair this product yourself. Only qualified service personnel should perform servicing. Take the product to the electronics repair shop of your choice for inspection and repair.
17. NEVER let anyone, especially children, push anything into holes, slots or any other openings in the unit's casing as this could result in a fatal electric shock.
18. Don't mount this product on a wall or ceiling.
19. Do not place the unit near TVs, speakers and other objects that generate strong magnetic fields.
20. Do not leave the unit unattended when it is in use.
21. Keep minimum distances around the apparatus for sufficient ventilation;
22. The ventilation should not be impeded by covering the ventilation openings with items, such as newspapers, table-cloths, curtains, etc.;
23. The use of apparatus in tropical and/or moderate climates.
24. Batteries should be disposed properly. Take them to the collection container in order to protect the environment.



UNPACKING THE DEVICE

When unpacking, ensure that the following elements are included:

- 1 x Flashboom Bluetooth® speaker
- 1 x USB charging cable
- 1 x AUX-in cable
- 1 x Instruction manual

WARNING: All packaging materials, such as tape, plastic sheets, wire ties and tags are not part of this product and should be discarded.

POWER SOURCES

The Flashboom Bluetooth® Speaker operates with the micro USB charging cable (included) or with a USB type adaptor (not included) 5V , 1A. Input: 100 ~ 240V, 50/60 Hz.

Power supply

1. Check that the unit is switched off.
2. Insert the small end of the micro USB cable (included) into the micro USB charging port on the side of the unit.
3. Connect the other end of the micro USB cable into the USB port of your powered computer or USB type power adaptor and connect it to a wall socket. The LED under the micro USB charging port lights up in red when the device is charging.
4. Once loading complete the LED light will turn off.

Note: Please note that the micro USB cable can be used for battery charging only and not for data transfer.

The micro USB cable can be used for charging during playback.

WARNING:

- Risk of explosion if battery is incorrectly replaced. Please only replace it with an identical or an equivalent battery. (For Service instructions only; battery is not intended to be replaced by the USER).
- The battery should not be exposed to high temperatures, such as sunlight, fire or anything similar.
- Significant electromagnetic interference or electrostatic discharges may cause the device to malfunction or lose data. If the device is not functioning correctly, switch it off and then on again, or unplug the USB cable.



LOCATION OF CONTROLS

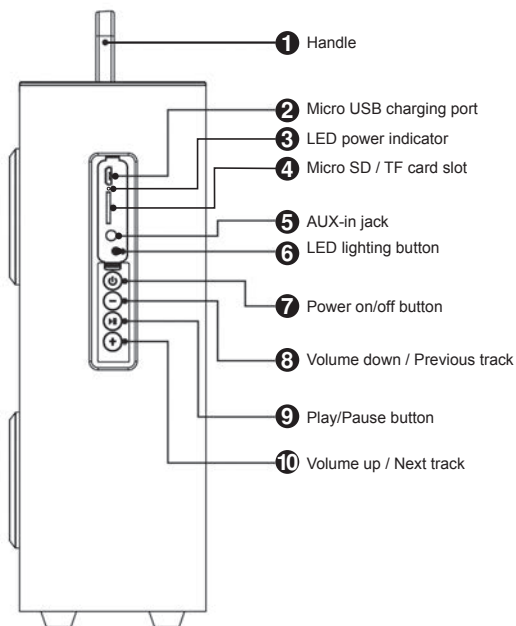

TURNING THE UNIT ON AND OFF

1. To turn the Flashboom Bluetooth® speaker on, press the Power on/off button. The LED lights will flash and an acoustic signal will be emitted. Once turned on, the power indicator under the micro USB port will light up in blue.
2. To turn off the device, press the same button again. The LED lights will flash and an acoustic signal will be emitted simultaneously. The power indicator will turn off.

WARNING: Significant electromagnetic interference or electrostatic discharges may cause the device to malfunction or lose data. If the device is not functioning correctly, switch it off and then on again, or unplug the USB cable.

SPEAKER FUNCTIONS

Modes

The Bluetooth® speaker features three options: Bluetooth®, AUX-in and micro SD / TF card.

Bluetooth mode

Please refer to the next chapter “PAIRING” for detailed instructions on this mode.

AUX-in mode

1. Turn the unit on, insert one end of the AUX-in cable (included) into your audio device and the other end into the AUX-in jack on the side of your speaker.
2. To stop playback, remove the AUX-in cable from the AUX-in jack.

Note: The Bluetooth mode will automatically end when using Aux in mode and resume when disconnecting the AUX-in cable.

Note: When the speaker is in AUX-IN mode, the PLAY/PAUSE, PREVIOUS and NEXT buttons on the speaker are disabled. Please use the control buttons on your music player to get the best control experience of the music.

Micro SD / TF card mode

1. Power on the unit and insert a micro SD / TF card (not supplied) into the card slot, ensuring the plug is correctly inserted.
2. The speaker will automatically start playing music from the micro SD / TF card.
3. To stop playback, remove your micro SD / TF card from the card slot.

Note: The Bluetooth mode will automatically end when inserting a micro SD / TF card and resume when removing the card.

Play/pause

Press the play/pause button to start playing audio files from your synchronized device or micro SD / TF card.

Volume

Under Bluetooth, AUX-in and TF modes, you can use the volume controls on the device to reach the desired sound level.

1. To decrease the volume, press and hold the Volume down button.
2. To increase the volume, press and hold the Volume up button. You will hear a signal tone when you reach the maximum volume.

CAUTION: Too high volume can damage your hearing. For this reason, please turn the volume down.

Previous/Next

Under Bluetooth or micro SD / TF card mode, press shortly the Previous track button to play the previous song. Press shortly the Next track button to play the next song.



LED lights

During playback, enjoy the colourful lights around the speakers that will blink to the rhythm of the music.

To stop the light show, press the lighting button on the side of the unit. Press the same button, to turn on the lights again.

BLUETOOTH® SET UP

The Bluetooth® word mark and logos are registered trademarks owned by Bluetooth SIG, Inc. and any use of such marks by Lexibook® is under license. Other trademarks and trade names are those of their respective owners.

© 2017 Bluetooth SIG, Inc.

Your audio player must support the A2DP Bluetooth® profile to match this speaker. Please refer to your audio player's instruction manual for accurate information about the Bluetooth® profiles it supports, and how to set up Bluetooth® pairing.

Initial Pairing

1. Activate the Bluetooth® function on your personal device (smartphone, MP3 player, etc.). Please refer to your device's instruction manual on how to activate this function.
2. Turn the speaker on to activate auto-detection of a nearby device.
3. Confirm pairing or select the Bluetooth® name "BTL600" to connect your player to the speaker.
4. If pairing is successful, a "Beep" sound will come out from the speaker. You can enjoy music via the Bluetooth® device now.
5. To stop the connection with the speaker, turn off the device, change modes or press the button from your personal device.

Notes:

- When turned on, the speaker automatically searches for a device that it has previously synchronized with.
- If your Bluetooth® device requires a password, the default password is 0000.

Note: Some music players do not fully support Bluetooth® audio controls. Play/pause, previous and next buttons on the Bluetooth® speaker may not respond. The music player may also turn off. To get the best control experience in the said player, use the on-screen track controls of your music player rather than those on the speaker.





TROUBLESHOOTING GUIDE

SYMPTOM	SOLUTION
The Bluetooth® device and speaker are not pairing	Ensure the speaker is charged.
	Ensure the Bluetooth® function on both audio player and speaker are activated.
Pairing lost	Ensure that the Bluetooth® feature on the device has not been deactivated. It may be necessary to repeat the pairing steps again.
	Ensure the device is within 10 meters (32 feet) of the Bluetooth® speaker. Ensure there are no obstacles.
Sound distortion	Make sure the sound volume is not too high. Press  button to reduce the volume.
No sound	Ensure the volume is not too low or on mute.
	Ensure the Bluetooth® device is correctly paired.

ENGLISH

SPECIFICATIONS

General

Input power	USB DC 5V  1A
Audio	3.5mm stereo jack
Effective distance	Up to 10m
Support	A2DP
Playback time	Around 7 hours (calculated at 50% of volume)
Dimensions	15(l) x 12(w) x 32(h) cm
Battery	Lithium battery 3.7V, 4400mAh 

SIMPLIFIED EU DECLARATION OF CONFORMITY

We, Lexibook® S.A.
2, avenue de Scandinavie
91953 Courtaboeuf Cedex – France

Kind of product: Flashboom Bluetooth® speaker
Type designation: BTL600series

Hereby, Lexibook Limited declares that the radio equipment type BTL600series is in compliance with Directive 2014/53/EU.

The full text of the EU declaration of conformity is available at the following internet address:

http://www.lexibook.com/doc/btl600/btl600_1.pdf



Yiu Wai Man
Product Development Manager
03/04/2017 (Hong Kong)



MAINTENANCE

To prevent fire or shock hazard, disconnect the USB cable from your unit when cleaning. The finish on your unit may be cleaned with a dust cloth and cared for as other furniture. Use a soft, clean cloth moistened with plain, lukewarm water to clean the exterior of the unit. Use caution when cleaning and wiping the plastic parts. Mild soap and a damp cloth may be used on the front panel.

WARRANTY

This product is covered by our 2 years warranty program, except for the integrated battery which is covered by a 6-month warranty.

For any claim under the warranty or after sale service, please contact your distributor and present a valid proof of purchase. Our warranty covers any manufacturing material and workmanship defect, with the exception of any deterioration arising from the non-observance of the instruction manual or from any careless action implemented on this item (such as dismantling, exposition to heat and humidity, etc.). It is recommended to keep the packaging for any further reference.

In a bid to keep improving our services, we could implement modification on the colours and the details of the product shown on the packaging.

NOTE: Please keep this instruction manual, it contains important information.

Reference: BTL600series

Designed and developed in Europe – Made in China

© LEXIBOOK®

United Kingdom & Ireland

For after-sales service, please contact our teams: 0808 1003015

www.lexibook.com

ENGLISH



This product is not a toy.

Environmental Protection

Unwanted electrical appliances can be recycled and should not be discarded along with regular household waste! Please actively support the conservation of resources and help protect the environment by returning this appliance to a collection centre (if available).



Correct disposal of batteries in this product

(Applicable in countries with separate collection systems)

This symbol means that the product contains a built-in rechargeable battery covered by European Directive 2013/56/EU which cannot be disposed of with normal household waste.

All batteries should be disposed separately from the municipal waste stream via designated collection facilities appointed by the government or the local authorities.

The correct disposal of your old batteries will help to prevent potential negative consequences for the environment, animal and human health.

We strongly advise you to take your product to an official collection point or service center to have a professional remove the rechargeable battery.

Inform yourself about the local separate collection system for electrical and electronic products and rechargeable batteries. Follow local rules and never dispose of the product and rechargeable batteries with normal household waste.

For more detailed information about disposal of your old batteries, please contact your city office or waste disposal service center.



INSTRUCCIONES DE SEGURIDAD

LEA ESTA SECCIÓN ANTES DE UTILIZAR ESTE EQUIPO.

Antes de utilizar el equipo, asegúrese de leer con cuidado todas las instrucciones de funcionamiento. Tenga en cuenta que estas son precauciones generales y puede que no tengan aplicación a su equipo.

1. Lea este Manual de instrucciones antes de intentar conectar o utilizar el aparato.
2. Mantenga estas instrucciones en perfectas condiciones. Preste atención a todas las advertencias. Respete todas las instrucciones.
3. Guarde este Manual de instrucciones para referencia en el futuro.
4. No deberá exponerse el aparato a goteos o salpicaduras, y no deberán colocarse sobre el producto objetos que contengan líquidos, como pueden ser jarrones de flores. Utilice únicamente en lugares secos.
5. No coloque fuentes de llamas vivas, como pueden ser velas, sobre el producto.
6. Los niños deberán estar supervisados para asegurarse de que no juegan con el aparato.
7. No deberá impedirse la ventilación cubriendo las ranuras de ventilación.
8. Utilice únicamente accesorios especificados por el fabricante.
9. Emplee piezas de repuesto especificadas por el fabricante.
10. Instale la unidad en conformidad con las instrucciones proporcionadas por el fabricante.
11. Coloque la unidad donde exista una ventilación adecuada. Coloque el sistema sobre una superficie plana, dura y estable. No exponga el aparato a temperaturas superiores a 40 °C. Deje una separación mínima de 10 cm respecto a las partes trasera y superior de la unidad y de 5 cm respecto a los laterales.
12. Pulse los botones del reproductor con cuidado. Si los pulsa con demasiada fuerza, el reproductor podría resultar dañado.
13. Deseche las baterías (pilas) gastadas de un modo responsable con el medio ambiente.
14. Asegúrese siempre de desenchufar el producto de la toma de corriente antes de su traslado o limpieza. Límpielo únicamente con un paño seco.
15. Apague el producto durante las tormentas eléctricas o cuando no piense utilizarlo durante un período de tiempo prolongado.
16. En el interior del producto no hay piezas reparables por parte del usuario. No intente reparar este producto por su cuenta. Únicamente podrá ser reparado por personal de servicio técnico cualificado. Lleve el producto al taller de servicio técnico de electrónica de su elección para su inspección y reparación.
17. NO PERMITA NUNCA que nadie, especialmente los niños, metan nada en los orificios, las ranuras o cualquier otra abertura de la carcasa de la unidad, ya que esto podría tener como resultado una descarga eléctrica mortal.
18. No monte este producto sobre una pared o un techo.
19. No coloque la unidad cerca de aparatos de TV, altavoces u otros objetos que generen fuertes campos magnéticos.

ESPAÑOL



20. No deje la unidad desatendida cuando se encuentre en funcionamiento.
21. Guardar una distancia mínima alrededor del aparato, para que tenga una ventilación adecuada;
22. La ventilación no debe quedar impedida debido a la obstrucción de las aberturas de ventilación por objetos como periódicos, manteles, cortinas, etc.;
23. El aparato ha sido diseñado para su uso en un clima templado o tropical;
24. Las pilas deben desecharse de manera conforme. Deposítelas en contenedores selectivos previstos a este efecto, para proteger el medio ambiente.

DESEMBALAJE DEL PRODUCTO

Cuando desembale el equipo, asegúrese de que están incluidos los siguientes elementos:

- 1 x Altavoz Flashboom Bluetooth®
- 1 x Cable de carga micro USB
- 1 x Cable de entrada AUX
- 1 x Manual de instrucciones

¡ADVERTENCIA! Todos los elementos utilizados para el embalaje, como por ejemplo cintas, recubrimientos plásticos, ataduras metálicas y etiquetas no forman parte del aparato y deberán desecharse.

ALIMENTACIÓN ELÉCTRICA

El altavoz Flashboom Bluetooth® funciona con el cable de carga micro USB (incluido) o con un adaptador de tipo USB (no incluido) de 5V , 1A. Entrada: 100 ~ 240 V, 50/60 Hz.

Alimentación

1. Compruebe que la unidad está apagada.
2. Conecte el extremo más pequeño del cable micro USB (incluido) al puerto de carga micro USB de la parte lateral de la unidad.
3. Conecte el otro extremo del cable micro USB al puerto USB de su ordenador o adaptador de alimentación tipo USB y conecte éste a una toma de corriente. El LED debajo del puerto de carga micro USB estará iluminado en rojo cuando el dispositivo se esté cargando.
4. Una vez completada la carga, el LED se apagará.

Nota: Tenga en cuenta que el cable USB podrá utilizarse únicamente para la carga de la batería y no para la transferencia de datos.

El cable micro USB podrá utilizarse para la carga durante la reproducción.

ADVERTENCIA:

- Existe riesgo de explosión si la pila se coloca de forma incorrecta al reemplazarse. Sustituya la pila por una idéntica o de tipo equivalente únicamente (Para instrucciones de servicio únicamente; la pila no debe ser sustituida por el USUARIO).
- No exponga la pila a altas temperaturas, tales como la luz del sol, fuegos o similares.
- Cualquier interferencia electromagnética o descarga electrostática importante podrá hacer que el aparato no funcione correctamente o se pierdan los datos almacenados en su memoria. En caso de que el aparato no funcione correctamente, apáguelo y vuelva a encenderlo, o bien desenchufe el cable USB.



SITUACIÓN DE LOS CONTROLES

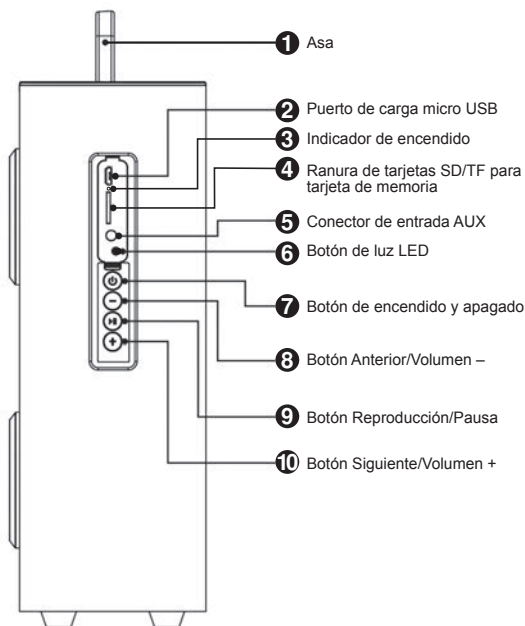

ESPAÑOL

ENCENDIDO Y APAGADO DEL APARATO

1. Para encender el altavoz Flashboom Bluetooth®, haga una presión sobre el botón de encendido/apagado. Las luces LED parpadearán y el dispositivo emitirá una señal acústica. Una vez encendido, el indicador de encendido ubicado debajo del puerto micro USB se iluminará en azul.
2. Para apagar el dispositivo, haga una presión de nuevo en el mismo botón. Las luces LED parpadearán y el dispositivo emitirá una señal acústica simultáneamente. El indicador de encendido se apagará.

ADVERTENCIA: Las interferencias electromagnéticas significativas o las descargas electrostáticas pueden producir un funcionamiento defectuoso del aparato o pérdida de datos. Si el aparato no funciona correctamente, apáguelo y vuelva a encenderlo, o desenchufe el cable USB.

FUNCIONES DEL ALTAVOZ

Modos

El altavoz Bluetooth® posee tres opciones: Bluetooth®, AUX y SD/TF.

Modo Bluetooth

Consulte la siguiente sección “EMPAREJAMIENTO” para obtener instrucciones detalladas sobre este modo.

Modo AUX in

1. Encienda la unidad y inserte un extremo del cable de entrada AUX (incluido) en su dispositivo de audio y el otro extremo en el conector AUX in de la parte lateral de su sistema de altavoz.
2. Para detener la reproducción, retire el cable de entrada AUX del conector AUX in.
3. El modo Bluetooth se desactivará automáticamente al usar el modo de entrada auxiliar (AUX-in) y volverá a activarse cuando se desconecte el cable de entrada auxiliar (AUX-in).

Nota: El modo Bluetooth finalizará automáticamente al introducir el cable AUX y se reanudará al retirar el cable.

Nota: Cuando el altavoz está en el modo AUX in, los botones REPRODUCIR/PAUSAR, ANTERIOR y SIGUIENTE permanecen deshabilitados en el altavoz. Utilice los controles de su reproductor musical para optimizar su experiencia musical.

Modo de tarjeta Micro SD / TF

1. Encienda el dispositivo e inserte una tarjeta micro SD / TF (no incluidas) en la ranura para tarjeta, comprobando que la toma está correctamente insertada.
2. El altavoz iniciará automáticamente la reproducción de música de la tarjeta micro SD / TF.
3. Para detener la reproducción, retire la tarjeta micro SD / TF de la ranura para tarjeta.

Nota: El modo Bluetooth finalizará automáticamente al introducir una tarjeta micro SD / TF y se reanudará al retirar la tarjeta.

Reproducción/pausa

Pulse el botón de Reproducción/Pausa para iniciar o pausar la reproducción de archivos de audio de su dispositivo emparejado, conectado o carta micro SD/TF.

Volumen

En los modos Bluetooth, AUX-in y TF, puede usar los controles de volumen del dispositivo para configurar el nivel de sonido deseado.

1. Pulsa y mantenga presionado el botón Volumen - para reducir el nivel de sonido.
2. Pulse y mantenga presionado el botón Volumen + para incrementar el nivel de sonido. Escuchará un aviso acústico cuando alcance el volumen máximo.

PRECAUCIÓN: un volumen demasiado elevado puede dañar los oídos. Por esta razón, debe bajar el volumen.



Anterior/Siguiente

En el modo Bluetooth o tarjeta micro SD / TF, haga una presión breve sobre el botón de pista Anterior para reproducir la canción anterior. Haga una presión breve sobre el botón de pista Siguiente para reproducir la canción siguiente.

Luces LED

Durante la reproducción, disfrute de las luces de colores que rodean al altavoz y parpadean al ritmo de la música.

Para detener el espectáculo de luces, presione el botón de luz ubicado en el costado del dispositivo. Presione el mismo botón para volver a encender las luces.

EMPAREJAMIENTO BLUETOOTH®

La marca y logotipos de la palabra Bluetooth® son marcas comerciales registradas propiedad de Bluetooth SIG, Inc. y cualquier uso de tales marcas por parte de Lexibook® se hace bajo licencia. Otras marcas y nombres comerciales son de sus respectivos propietarios.

© 2017 Bluetooth SIG, Inc.

Su reproductor de audio debe soportar el perfil A2DP Bluetooth® para ser compatible con el altavoz. Consulte el manual de instrucciones del reproductor de audio para obtener información precisa sobre los perfiles Bluetooth® que soporta y saber cómo emparejar el Bluetooth®.

Emparejamiento inicial

1. Active la función Bluetooth® en su dispositivo personal (smartphone, reproductor MP3, etc.). Consulte las instrucciones del fabricante de su dispositivo para saber cómo activar esta función.
2. Encienda el altavoz para activar la detección automática de un dispositivo cercano.
3. Confirme el emparejamiento o seleccione el nombre Bluetooth® "BTL600" para conectar su reproductor al altavoz.
4. Si el emparejamiento se realiza con éxito, el altavoz emitirá un sonido de "Bip". Ahora podrá disfrutar de su música a través de la conexión Bluetooth®.
5. Para desactivar la conexión con el altavoz, apague el dispositivo, cambie los modos o presione el botón de su dispositivo personal.

Notas:

- Cuando esté encendido, el altavoz buscará automáticamente el dispositivo con el que se hubiera sincronizado anteriormente.
- Si su dispositivo Bluetooth® requiriese una contraseña, la contraseña predeterminada es 0000.

Nota: Algunos reproductores de música no son totalmente compatibles con los controles de audio Bluetooth®. Los botones de Reproducción/Pausa, Anterior y Siguiente del altavoz Bluetooth® podrán no responder. El reproductor de música podría también apagarse. Para controlar el reproductor mejor, use los controles en pantalla de su reproductor en vez de utilizar los del altavoz.



RESOLUCIÓN DE PROBLEMAS

SÍNTOMA	SOLUCIÓN
El dispositivo Bluetooth® y el altavoz no se emparejan	Asegúrese de que el altavoz Bluetooth® está cargado.
	Asegúrese de que la función Bluetooth® está activada tanto en el reproductor de audio como en el altavoz.
Se ha perdido el emparejamiento	Compruebe que la función Bluetooth® del dispositivo no se ha desactivado. Puede ser necesario repetir el proceso de emparejamiento de nuevo.
	Compruebe que el dispositivo se encuentra en un radio de 10 metros (32 pies) del altavoz Bluetooth®.
	Compruebe que no hay obstáculos.
Sonido distorsionado	Verifique que el volumen del sonido no está demasiado alto. Presione el botón  para bajar el volumen.
No hay sonido	Compruebe que el volumen no está demasiado bajo o en modo de silencio.
	Compruebe que el dispositivo Bluetooth® está correctamente emparejado.

ESPAÑOL

ESPECIFICACIONES

General

Entrada	USB DC 5V  1A
Audio	Conexión estéreo de 3,5mm
Distancia máxima	Hasta 10 metros
Compatible con	A2DP
Tiempo de reproducción	Cerca de 7 horas (calculado al 50% de volumen)
Dimensiones	15 x 12 x 32 cm
Batería	Batería de litio 3.7V, 4400mAh 

DECLARACIÓN UE DE CONFORMIDAD SIMPLIFICADA

Lexibook® S.A.
2, avenue de Scandinavie
91953 Courtaboeuf Cedex, Francia

Tipo de producto: Altavoz Flashboom Bluetooth®
Designación de tipo: BTL600series

Por la presente, Lexibook Limited declara que el tipo de equipo radioeléctrico BTL600series es conforme con la Directiva 2014/53/UE.

El texto completo de la declaración UE de conformidad está disponible en la dirección Internet siguiente:
http://www.lexibook.com/doc/btl600/btl600_1.pdf

ESPAÑOL



Yiu Wai Man
Gerente de desarrollo de productos
03/04/2017 (Hong Kong)



MANTENIMIENTO

Para evitar fuego o peligro de descarga eléctrica, desconecta el cable de carga USB de la unidad antes de proceder a su limpieza. El acabado de la unidad puede limpiarse con un paño de polvo y requiere los mismos cuidados que cualquier otro aparato. Utiliza un paño blando, limpio, humedecido con agua natural tibia para limpiar el exterior de la unidad. Ten cuidado cuando limpies y frotes las partes de plástico. Para el panel frontal puedes utilizar un paño húmedo y jabón suave.



GARANTÍA

Este producto está cubierto por una garantía de 2 años, exceptuando la batería interna, que está cubierta por una garantía de 6 meses.

Para cualquier reclamación sobre la garantía o servicio posventa, contacte con su distribuidor y presente una prueba válida de compra. Nuestra garantía cubre cualquier defecto de fabricación por material o por mano de obra, con excepción de cualquier deterioro que resulte de la inobservancia de las instrucciones de este manual, o de alguna acción imprudente realizada sobre la unidad (como desmontarla, exposición al calor o a la humedad, etc.). Se recomienda conservar el embalaje para consultas en el futuro.

En nuestro compromiso por mejorar nuestros servicios, podrían haberse realizado modificaciones en los colores y detalles del producto mostrado en el embalaje.

NOTA: Conserve este manual de instrucciones ya que contiene información importante.

Referencia: BTL600series

Diseñado y desarrollado en Europa – Fabricado en China
© LEXIBOOK®

España

Para servicio postventa, entre en contacto con nuestros equipos: 902 760 049

www.lexibook.com

ESPAÑOL



Este producto no es un juguete.

Protección medioambiental

¡Los aparatos eléctricos pueden ser reciclados y no deben ser desechados junto con la basura doméstica habitual! Apoye activamente el aprovechamiento racional de los recursos y ayude a proteger el medio ambiente enviando este producto a un centro de recolección para reciclaje (en caso de estar disponible).



Eliminación apropiada de las baterías de este producto

(Aplicable aux pays disposant de systèmes de collecte séparés)
(aplicable en países con sistemas de recogida selectiva)

Este símbolo significa que el producto contiene una batería recargable incorporada cubierta por la Directiva europea 2013/56/UE que no puede desecharse conjuntamente con la basura doméstica normal.

Las baterías no podrán eliminarse en los vertederos municipales sino que deberán depositarse en las instalaciones de recogida designadas por las autoridades gubernamentales o locales.

La eliminación correcta de sus baterías ayudará a evitar posibles consecuencias negativas para el medio ambiente, los animales y la salud humana.

Le aconsejamos encarecidamente que lleve su producto a un punto de recogida oficial o a un centro de servicio para que un profesional retire la batería recargable.

Infórmese acerca del sistema de recogida selectiva local para productos eléctricos y electrónicos y baterías recargables. Respete la normativa local y nunca deseché el producto ni las baterías recargables conjuntamente con los residuos domésticos normales.

Para obtener una información detallada sobre el desecho de sus baterías gastadas, póngase en contacto con la oficina o el centro de servicio de eliminación de residuos municipales.





INSTRUÇÕES DE SEGURANÇA

POR FAVOR, LEIA ANTES DE UTILIZAR ESTE EQUIPAMENTO.

Antes de usar a unidade, certifique-se de que lê com atenção todas as instruções de funcionamento. Tenha em conta que estas são precauções gerais e podem não abranger a sua unidade.

1. Leia este manual de instruções antes de tentar ligar ou utilizar o aparelho.
2. Guarde estas instruções em bom estado. Leve todos os avisos a sério. Siga todas as instruções.
3. Guarde este manual de instruções para futuras referências.
4. O aparelho não deverá ser exposto a pingos ou salpicos e não deve colocar objetos cheios de líquidos, como vasos, em cima do produto. Use apenas em locais secos.
5. Não coloque fontes de chamas sem proteção, como velas acesas, em cima do produto.
6. As crianças devem ser supervisionadas para se assegurar de que não brincam com o aparelho.
7. As entradas de ventilação não devem ser cobertas.
8. Utilize apenas acessórios especificados pelo fabricante.
9. Utilize peças sobresselentes especificadas pelo fabricante.
10. Instale a unidade de acordo com as instruções do fabricante.
11. Coloque a unidade onde exista uma boa ventilação. Coloque o sistema numa superfície plana, dura e estável. Não exponha a temperaturas acima dos 40 °C. Deixe, pelo menos, 10 cm de espaço entre a parte traseira ou superior da unidade e 5 cm de cada lado.
12. Prima gentilmente os botões do leitor. Se os premir com demasiada força, pode danificar o leitor.
13. Elimine as pilhas gastas de um modo amigável ao ambiente.
14. Certifique-se sempre de que o produto está desligado da alimentação antes de o mover ou limpar. Limpe-o apenas com um pano seco.
15. Desligue o produto durante trovoadas, tempestades ou quando não for usado durante um longo período de tempo.
16. Este produto não contém peças que possam ser reparadas pelo utilizador. Não tente reparar você mesmo o produto. Apenas pessoal qualificado deverá efetuar reparações. Leve o produto a uma loja de reparação de produtos eletrónicos para que se proceda à inspeção e reparação.
17. **NUNCA** deixe ninguém, especialmente crianças, inserir algo nos orifícios, ranhuras ou outras aberturas na estrutura da unidade, pois isso pode dar origem a um choque elétrico fatal.
18. Não monte este produto numa parede ou teto.
19. Não coloque a unidade perto de televisões, altifalantes e outros objetos que gerem campos magnéticos fortes.
20. Não deixe a unidade sem supervisão enquanto estiver a ser usada.
21. Mantenha uma distância mínima em redor do aparelho, para uma ventilação suficiente.
22. Convém que a ventilação não seja perturbada pela obstrução das aberturas de ventilação por objetos como jornais, toalhas, cortinas, etc.



23. O aparelho destina-se a ser utilizado num clima temperado e/ou tropical.
24. As pilhas devem ser eliminadas de modo adequado. Coloque-as em contentores de recolha previstos para este efeito, de modo a proteger o ambiente.

RETIRAR O APARELHO DA CAIXA

Retire com cuidado todos os acessórios da caixa. Certifique-se de que os seguintes elementos se encontram incluídos:

- 1 Altifalante Flashboom Bluetooth®
- 1 cabo de carregamento micro USB
- 1 cabo AUX IN
- 1 manual de instruções

AVISO: Todos os materiais de empacotamento, como fita, películas de plástico, arames e etiquetas não fazem parte da unidade e devem ser eliminados.

ALIMENTAÇÃO

O altifalante Flashboom por Bluetooth® funciona com o cabo de carregamento micro USB (incluído) ou com um adaptador do tipo USB (não incluído) de 5V , 1A. Entrada: 100 ~ 240V, 50/60 Hz.

Alimentação

1. Certifique-se de que a unidade está desligada.
2. Ligue a extremidade pequena do cabo micro USB (incluído) na porta de carregamento micro USB na parte lateral da unidade.
3. Ligue a outra extremidade do cabo micro USB na porta USB do seu computador ligado à alimentação ou adaptador de alimentação do tipo USB, e ligue a uma tomada de parede. O LED debaixo da porta de carregamento micro USB acende a vermelho quando o dispositivo estiver a carregar.
4. Quando o carregamento estiver completo, o LED desliga-se.

Nota: Tenha em conta que o cabo micro USB só pode ser usado para carregar a bateria e não serve para a transferência de dados.
O cabo micro USB pode ser usado para carregar durante a reprodução.

AVISO:

- Perigo de explosão se a bateria for colocada incorrectamente. Substitua-a apenas por uma bateria idêntica ou equivalente (Apenas para instruções de reparação. A bateria não foi criada para ser substituída pelo utilizador).
- A bateria não deverá ser exposta a temperaturas elevadas, como luz directa do sol, fogo ou algo semelhante.
- A interferência eletromagnética significativa ou as descargas eletrostáticas podem causar o mau funcionamento do dispositivo ou a perda de dados. Se o dispositivo não funcionar corretamente, desligue-o e volte a ligá-lo, ou desligue o cabo USB.

LOCALIZAÇÃO DOS CONTROLOS

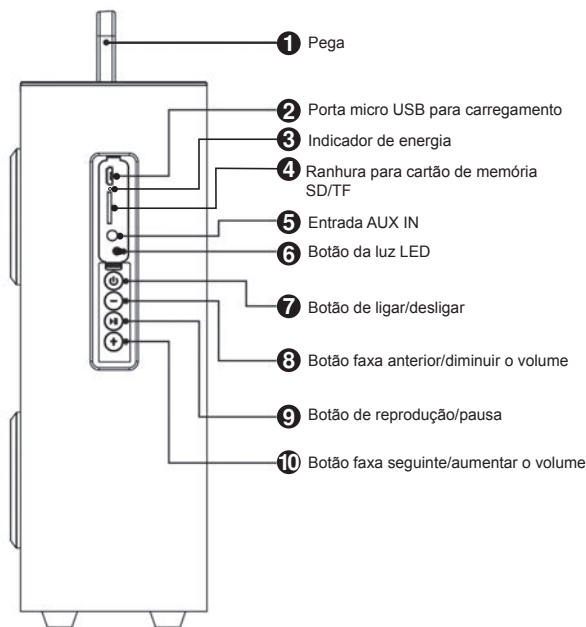

PORTUGUÊS

LIGAR E DESLIGAR A UNIDADE

1. Para ligar o altifalante Flashboom Bluetooth®, prima o botão de ligar/desligar. As luzes LED piscam e será emitido um sinal sonoro. Quando ligado, o indicador da energia por baixo da porta micro USB acende a azul.
2. Para desligar o aparelho, prima de novo o mesmo botão. As luzes LED piscam e será emitido um sinal sonoro em simultâneo. O indicador da energia desliga-se.

AVISO: A interferência eletromagnética significativa ou as descargas eletrostáticas podem causar o mau funcionamento do dispositivo ou a perda de dados. Se o dispositivo não funcionar corretamente, desligue-o e volte a ligá-lo, ou desligue o cabo USB.



FUNÇÕES DO ALTIFALANTE

Modos

O altifalante Flashboom tem três opções: Bluetooth®, entrada auxiliar e micro SD / TF.

Modo Bluetooth

Consulte o capítulo seguinte, “CONFIGURAÇÃO DO BLUETOOTH®”, para obter instruções mais detalhadas acerca deste modo.

Modo AUX in

1. Ligue a unidade, insira uma extremidade do cabo AUX IN (incluído) no seu dispositivo de áudio, e a outra extremidade na entrada AUX IN na parte traseira do seu sistema altifalante.
2. Para parar a reprodução, retire o cabo AUX IN da entrada AUX IN.

Nota: O modo Bluetooth termina automaticamente quando usar o modo auxiliar, e volta a ser ativado quando desligar o cabo auxiliar.

Nota: Quando o altifalante estiver no modo AUX, os botões de REPRODUÇÃO/ PAUSA, ANTERIOR e SEGUINTE no altifalante estão desativados. Use os controlos no ecrã do seu leitor de música para obter a melhor experiência de controlo da música.

Modo Micro SD / TF

1. Ligue a unidade e insira um cartão micro SD / TF (não fornecido) na ranhura para o cartão, certificando-se de que a ficha fica inserida corretamente.
2. O altifalante começa a reproduzir automaticamente música a partir do cartão micro SD / TF.
3. Para parar a reprodução, retire o seu cartão micro SD / TF da ranhura.

Nota: O modo Bluetooth termina automaticamente quando inserir um cartão micro SD / TF, e volta a ser ativado quando retirar o cartão.

Reprodução/pausa

Prima o botão de Reprodução/Pausa para começar a reproduzir ou pausar ficheiros de áudio a partir do seu dispositivo emparelhado ou conectado..

Volume

Nos modos Bluetooth, auxiliar e TF, pode usar os controlos do volume no dispositivo para obter o nível de som desejado.

1. Prima o botão de Anterior/diminuir o volume para diminuir o nível do som.
2. Prima e mantenha premido o botão de Seguinte/aumentar o volume para aumentar o nível do som. Ouvirá um aviso sonoro quando o volume atingir o nível máximo.

CUIDADO: Um volume muito elevado pode dar origem a lesões auditivas. Por isso, baixe o volume.





Faixa Anterior/seguinte

No modo Bluetooth ou micro SD / TF, prima o botão "Previous" (Anterior) para reproduzir a música anterior. Prima o botão "Next" (Seguinte) para reproduzir a música seguinte.

Luzes LED

Durante a reprodução, desfrute das luzes coloridas à volta dos altifalantes, que piscam ao ritmo da música.

Para parar o espetáculo de luzes, prima o botão de iluminação na parte lateral da unidade. Prima o mesmo botão para voltar a ligar as luzes.

CONFIGURAÇÃO DO BLUETOOTH®

A palavra Bluetooth® e logótipos são marcas registadas da Bluetooth SIG, Inc. e qualquer uso de tais marcas por parte da Lexibook® é efectuado sob licença. Outras marcas comerciais e nomes são propriedade dos respectivos proprietários. © 2017 Bluetooth SIG, Inc.

O seu leitor de áudio tem de suportar o perfil Bluetooth® A2DP para corresponder ao altifalante. Por favor, consulte o manual de instruções do seu leitor de áudio para informação precisa acerca dos perfis Bluetooth® suportados e como configurar o emparelhamento por Bluetooth®.

Emparelhamento inicial

1. Ative a função Bluetooth® no seu dispositivo pessoal (Smartphone, leitor de MP3, etc.). Consulte o manual de instruções do seu aparelho para saber como ativar esta função.
2. Ligue o altifalante para ativar a deteção automática de aparelhos por perto.
3. Confirme o emparelhamento ou selecione o nome Bluetooth® "BTL600" para ligar o seu leitor ao altifalante.
4. Se o emparelhamento for feito com sucesso, o altifalante irá emitir um sinal sonoro. Já pode desfrutar da música através do dispositivo Bluetooth® a partir de agora.
5. Para parar a ligação com o altifalante, desligue o aparelho, mude de modo ou prima o botão do seu dispositivo pessoal.

Notas:

- Quando ligado, o altifalante procura automaticamente um aparelho com que tenha estado sincronizado anteriormente.
- Se o seu aparelho Bluetooth® pedir palavra-passe, a palavra passe predefinida é 0000.

Nota:

Alguns leitores de música não são configurados para controlar a música pelo Bluetooth®. Os controlos de reprodução/pausa, seleção de faixa anterior ou faixa seguinte do altifalante podem não funcionar. O leitor de música pode até desligarse. Para obter a melhor experiência de controlo da música, use os controlos no ecrã do seu leitor de música.





RESOLUÇÃO DE PROBLEMAS

PROBLEMA	SOLUÇÃO
O dispositivo Bluetooth® e o altifalante não estão emparelhados	Certifique-se de que o altifalante por Bluetooth® está carregada.
	Certifique-se de que a função Bluetooth® tanto no leitor de áudio como no altifalante está ativada.
Emparelhamento perdido	Certifique-se de que a função Bluetooth® no dispositivo não foi desativada. Pode ser necessário repetir os passos do emparelhamento novamente.
	Certifique-se de que o dispositivo está a menos de 10 metros do altifalante Bluetooth®.
	Certifique-se de que não há obstáculos.
Não há som	Certifique-se de que o volume não está baixo ou em "mute" (desligado).
	Certifique-se de que o dispositivo Bluetooth® está emparelhado corretamente
Distorção de som	Certifique-se de que o o volume não está alto demais. Carregue no botão  para baixar o som.

PORTUGUÊS

ESPECIFICAÇÕES

Gerais

Entrada	USB DC 5V  1A
Microfone	Entrada para microfone de 3,5 mm
Distância eficaz	Até cerca de 10 metros
Supporta	A2DP
Tempo de reprodução	Cerca de 7h (calculado em volume a 50%)
Dimensões	15 x 12 x 32 cm
Bateria	Bateria de lítio 3.7V, 4400mAh 

DECLARAÇÃO UE DE CONFORMIDADE SIMPLIFICADA

Nós, Lexibook® S.A.
2, avenue de Scandinavie
91953 Courtaboeuf Cedex – França

Tipo de produto: Altifalante Flashboom por Bluetooth®
Designação do tipo: BTL600series

O abaixo assinado Lexibook Limited declara que o presente tipo de equipamento de rádio BTL600series está em conformidade com a Diretiva 2014/53/UE.

O texto integral da declaração de conformidade está disponível no seguinte endereço de Internet:
http://www.lexibook.com/doc/btl600/btl600_1.pdf



Yiu Wai Man
Gerente de Desenvolvimento de Produto
03/04/2017 (Hongkong)



PORTUGUÊS

MANUTENÇÃO

Para prevenir fogo ou perigo de choque, retire o cabo de carregamento USB da sua unidade quando proceder à limpeza. O acabamento na sua unidade pode ser limpo com um pano do pó e pode tratá-lo tal como a qualquer peça de mobília. Use um pano suave e limpo, ligeiramente embebido em água morna para limpar o exterior da unidade. Tenha cuidado quando limpar e secar as peças de plástico. Pode usar um pano ligeiramente embebido em água e detergente neutro para limpar o painel dianteiro.

GARANTIA

Este produto é abrangido pela nossa garantia de 2 anos, com exceção da bateria interna que tem uma garantia de 6 meses.

Para utilizar a sua garantia ou o serviço pós-venda, por favor, contacte o seu distribuidor e apresente uma prova de compra válida. A nossa garantia abrange qualquer defeito de material ou de mão-de-obra, com a exceção de qualquer deterioração devido à não observância do manual de instruções, ou de quaisquer ações sem cuidado implementadas neste aparelho (como desmontar, expor ao calor e à humidade, etc.). Recomendamos que guarde a caixa para futuras referências.

Num esforço constante para melhorar os nossos serviços, podemos implementar modificações nas cores e pormenores do produto apresentado na caixa.

NOTA: Por favor, guarde este manual de instruções, pois contém informações importantes.

Referência: BTL600series

Criado e desenvolvido na Europa – Fabricado na China

© LEXIBOOK®

Para qualquer serviço pós-venda, por favor, contacte as nossas equipas:
www.lexibook.com



Este produto não é um brinquedo.

Proteção Ambiental

Os aparelhos eléctricos indesejados podem ser reciclados e não deverão ser eliminados juntamente com o lixo doméstico comum! Por favor, suporte activamente a conservação de recursos e ajude a proteger o ambiente, devolvendo este aparelho num centro de recolha (se disponível).



Eliminação correta das baterias neste produto

(Aplicável em países com sistemas de recolha em separado)

Este símbolo significa que o produto contém uma bateria recarregável incorporada abrangida pela Diretiva Europeia 2013/56/EU que não pode ser eliminada juntamente com o lixo doméstico comum.

Todas as baterias deverão ser eliminadas em separado do lixo doméstico comum através de instalações de recolha nomeadas pelo governo ou pelas autoridades locais.

A eliminação correta das suas baterias antigas ajuda a evitar consequências potencialmente negativas para o ambiente, animais e saúde humana.

Recomendamos fortemente que entregue o seu produto num ponto de recolha oficial ou centro de reparação, para que um profissional retire a bateria recarregável.

Informe-se sobre o sistema de recolha em separado para produtos eléctricos e eletrónicos e baterias recarregáveis. Siga as regras locais e nunca elimine o produto nem as baterias recarregáveis juntamente com o lixo doméstico comum.

Para informações mais detalhadas acerca da eliminação de baterias antigas, contacte as autoridades locais ou o centro de eliminação de resíduos.

ISTRUZIONI DI SICUREZZA

LEGGERE PRIMA DI UTILIZZARE L'APPARECCHIO.

Prima di utilizzare l'unità, leggere attentamente tutte le istruzioni operative. Notare che si tratta di precauzioni generiche che possono non essere relative alla vostra unità.

1. Leggere questo manuale di istruzioni prima di collegare l'apparecchio alla presa di corrente e usarlo.
2. Mantenere queste istruzioni in buone condizioni. Rispettare tutte le avvertenze. Seguire tutte le istruzioni.
3. Conservare il manuale di istruzioni per riferimento futuro.
4. Non esporre l'apparecchio a schizzi o sgocciolii e non collocare sull'apparecchio contenitori di liquido, ad esempio vasi. Usare esclusivamente in ambienti asciutti.
5. Non collocare sull'apparecchio fonti di fiamme libere, ad esempio candele accese.
6. I bambini devono essere sorvegliati per evitare che giochino con il prodotto.
7. Non impedire la ventilazione coprendo le aperture di ventilazione.
8. Utilizzare esclusivamente accessori raccomandati dal costruttore.
9. Utilizzare esclusivamente parti di ricambio raccomandate dal costruttore.
10. Installare il prodotto seguendo le istruzioni del costruttore.
11. Posizionare il prodotto in un ambiente ben ventilato. Posizionare il prodotto su una superficie piana, dura e stabile. Non esporre a temperature superiori a 40°C. Lasciare uno spazio libero di almeno 10 cm dalla parte posteriore e superiore del prodotto e almeno 5 cm da ogni lato.
12. Premere i pulsanti di comando delicatamente. Non premerli con troppa pressione per evitare di danneggiare il prodotto.
13. Smaltire le batterie usate nel rispetto dell'ambiente.
14. Assicurarsi che il prodotto sia scollegato dalla presa di corrente prima di spostarlo o pulirlo. Pulirlo esclusivamente con un panno asciutto.
15. Spegnerne l'apparecchio durante i temporali e in previsione di un lungo periodo di inutilizzo.
16. Questo prodotto non contiene parti riparabili dall'utente. Non tentare di riparare il prodotto da soli. Affidare qualsiasi riparazione a un tecnico qualificato. Portare il prodotto presso un centro di assistenza affinché venga ispezionato e riparato.
17. **IMPEDIRE** ad altre persone, in particolare bambini, di infilare oggetti nei fori, nelle fessure o in qualsiasi altra apertura sull'involucro del prodotto per evitare il rischio di scossa elettrica.
18. Non installare il prodotto su una parete o un soffitto.
19. Non posizionare il prodotto in prossimità di TV, altoparlanti e altri oggetti che generano forti campi elettromagnetici.
20. Non lasciare il prodotto incustodito quando è in funzione.
21. Mantenere una distanza minima intorno all'apparecchio per garantire un'adeguata ventilazione.



22. Per garantire una corretta ventilazione, non ostruire le aperture di ventilazione con oggetti come giornali, tovaglie, tende, ecc.
23. L'apparecchio deve essere usato in climi temperati e/o tropicali.
24. Smaltire le batterie in modo conforme. Portarle presso gli appositi punti di raccolta per salvaguardare l'ambiente.

APRIRE LA CONFEZIONE

Quando si apre la confezione, controllare che contenga i seguenti elementi:

- 1 x Altoparlante Bluetooth® Flashboom
- 1 x cavo di ricarica micro-USB
- 1 x cavo AUX-in
- 1 x manuale di istruzioni

AVVERTENZA: tutti i materiali da imballaggio quali nastro adesivo, fogli di plastica, cavi e linguette non fanno parte del prodotto e vanno gettati.

ALIMENTAZIONE

L'altoparlante Bluetooth® Flashboom può essere alimentata tramite un cavo di ricarica micro-USB (incluso) o un adattatore USB da 5V , 1A.
Alimentazione: 100 ~ 240 V, 50/60 Hz.

Alimentazione

1. Assicurarsi che l'unità sia spenta.
2. Inserire l'estremità piccola del cavo micro-USB (incluso) nella porta di alimentazione micro-USB situata sul pannello laterale dell'unità.
3. Collegare l'altra estremità del cavo micro-USB alla porta USB di un computer acceso o di un adattatore collegato alla presa di corrente. La LED sotto la porta di alimentazione micro-USB si accenderà di rosso quando l'unità è sotto carica.
4. Al termine della carica la LED si spegnerà.

Nota: il cavo micro-USB serve esclusivamente a ricaricare la batteria e non può essere usato per il trasferimento di dati.

È possibile usare il cavo micro-USB per ricaricare l'unità durante la riproduzione.

AVVERTENZA:

- Attenzione, la batteria può esplodere se inserita in maniera scorretta. Sostituire esclusivamente con una batteria uguale o equivalente (esclusivamente per le istruzioni di riparazione; la batteria non è destinata a essere sostituita dall'UTENTE).
- Non esporre le batterie a calore eccessivo, ad esempio luce solare diretta, fiamme ecc.
- Forti interferenze elettromagnetiche o scariche elettrostatiche possono provocare un malfunzionamento o una perdita di dati. Se l'apparecchio non funziona correttamente, spegnerlo poi riaccenderlo o scollegare il cavo USB.

ITALIANO



POSIZIONE DEI COMANDI

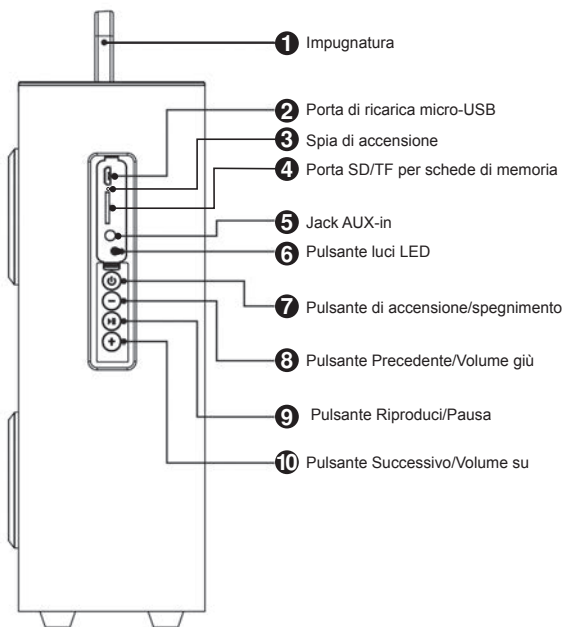

ITALIANO

ACCENSIONE E SPEGNIMENTO DELL'UNITÀ

1. Per accendere l'altoparlante Bluetooth® Flashboom, premere il pulsante di accensione/spegnimento. Le luci LED lampeggeranno e verrà emesso un segnale acustico. All'accensione, la spia sotto la porta USB si accenderà di blu.
2. Per spegnere l'apparecchio, premere lo stesso pulsante. Le luci LED lampeggeranno e verrà emesso un segnale acustico. La spia si spegnerà.

AVVERTENZA! Una significativa interferenza elettromagnetica o scariche elettrostatiche possono causare malfunzionamenti all'apparecchio o la perdita di dati. Se l'apparecchio non funziona correttamente, spegnerlo e riaccenderlo, o scollegare il cavo USB.

FUNZIONI DELL'ALTOPARLANTE

Modalità

La mini torre Bluetooth® è dotata di tre modalità: Bluetooth®, AUX-in e micro SD/TF.

Modalità Bluetooth

Fare riferimento alla sezione successiva "ABBINAMENTO" per istruzioni dettagliate su questa modalità.

Modalità AUX in

1. Accendere l'unità e collegare un'estremità del cavo AUX-in (incluso) al lettore audio esterno e l'altra estremità al jack AUX-in situato sul pannello posteriore dell'unità.
2. Per arrestare la riproduzione, premere il pulsante Modalità o rimuovere il cavo AUX-in dal jack AUX-in.

Nota: La modalità Bluetooth verrà terminata automaticamente durante l'uso della modalità Aux in e riprenderà dopo aver scollegato il cavo AUX-in.

Nota: Quando l'altoparlante è in modalità AUX, i pulsanti PLAY/PAUSA, PRECEDENTE e SEGUENTE sia sulla altoparlante sono disabilitati. Usare i controlli audio del lettore per ottenere le migliori prestazioni audio.

Modalità scheda Micro SD / TF

1. Accendere l'unità e inserire una scheda micro SD / TF (non fornita) nell'apposita porta, assicurandosi di inserirla correttamente.
2. L'altoparlante inizierà automaticamente la riproduzione audio dalla scheda micro SD / TF.
3. Per interrompere la riproduzione, rimuovere la scheda micro SD / TF dalla porta.

Nota: la modalità Bluetooth verrà terminata automaticamente all'inserimento di una scheda micro SD / TF e riprenderà dopo aver rimosso la scheda.

Volume

In modalità Bluetooth, AUX-in e TF è possibile usare i controlli del volume sull'unità per impostare il livello di volume desiderato.

1. Tenere premuto il pulsante Volume giù situato per abbassare il volume.
2. Tenere premuto il pulsante Volume su situato per aumentare il volume. Al raggiungimento del volume massimo verrà emesso un segnale acustico.

ATTENZIONE: con un volume troppo alto si rischia di danneggiare l'udito. Per questo motivo si consiglia di abbassare il volume.

Precedente/Successivo

In modalità Bluetooth o scheda micro SD / TF, premere brevemente il pulsante Traccia precedente per riprodurre il brano precedente. Premere brevemente il pulsante Traccia successiva per riprodurre il brano successivo.

Luci LED

Durante la riproduzione, le luci colorate intorno agli altoparlanti lampeggeranno a ritmo di musica.

Per interrompere gli effetti luminosi, premere il pulsante Illuminazione sul lato dell'unità. Premere lo stesso pulsante per riaccendere le luci.

ABBINAMENTO BLUETOOTH®

Il marchio e il logo Bluetooth® sono marchi depositati appartenenti a Bluetooth SIG, Inc., e sono utilizzati da Lexibook® sotto licenza. Gli altri marchi commerciali e i nomi commerciali appartengono alle rispettive società titolari.

© 2017 Bluetooth SIG, Inc.

Per essere abbinati all'altoparlante, i dispositivi Bluetooth® esterni devono supportare il profilo Bluetooth® A2DP. Consultare il manuale di istruzioni del proprio dispositivo per informazioni dettagliate sui profili Bluetooth® supportati e sulla modalità di abbinamento Bluetooth®.

Abbinamento iniziale

1. Attivare la funzione Bluetooth® sul proprio dispositivo (smartphone, lettore MP3, ecc.). Consultare il manuale del dispositivo per le istruzioni relative all'attivazione della funzione.
2. Accendere l'altoparlante per attivare il rilevamento automatico dei dispositivi nei dintorni.
3. Confermare l'abbinamento o selezionare il nome Bluetooth® "BTL600" per abbinare il proprio dispositivo all'altoparlante.
4. Dopo aver effettuato l'abbinamento, l'altoparlante emetterà un segnale acustico. Ora è possibile ascoltare la musica tramite il dispositivo Bluetooth®.
5. Per annullare il collegamento con l'altoparlante, spegnere l'unità, cambiare modalità o premere l'apposito pulsante sul proprio dispositivo.

Note:

- Una volta acceso, l'altoparlante cerca automaticamente un dispositivo con il quale è stato precedentemente sincronizzato.
- Se il dispositivo Bluetooth® richiede una password, la password predefinita è 0000.

RICERCA GUASTI

SINTOMO	SOLUZIONE
Il dispositivo Bluetooth® e l'altoparlante non si abbinano.	Assicurarsi che la funzione Bluetooth® sia attiva sia sul lettore audio che sull'altoparlante.
	Assicurarsi che l'altoparlante sia caricato.
Abbinamento perso.	Assicurarsi che la funzionalità Bluetooth® sul dispositivo non sia stata disattivata. Potrebbe essere necessario ripetere la procedura di abbinamento.
	Assicurarsi che il dispositivo sia entro 10 metri (32") dall'altoparlante Bluetooth®.
	Assicurarsi che non siano presenti ostacoli.
Suono distorto.	Verificare che il volume del suono non sia troppo elevato. Premere il pulsante  per ridurre il volume.
Suono assente.	Assicurarsi che il volume non sia troppo basso o disattivo.
	Assicurarsi che il dispositivo Bluetooth® sia stato abbinato correttamente.

SPECIFICHE

Generali

Ingresso

Audio

Distanza effettiva

Supporta

Tempo di riproduzione

Dimensioni

Batteria

USB DC 5V  1A

Presse stereo da 3,5mm

Fino a 10m

A2DP

Circa di 7 ore (calcolato al 50% di volume)

15 x 12 x 32 cm

Batteria di litio 3.7V, 4400mAh 

ITALIANO

DICHIARAZIONE DI CONFORMITÀ UE SEMPLIFICATA

Noi, Lexibook® S.A.
2, avenue de Scandinavie
91953 Courtaboeuf Cedex – Francia

Tipo di prodotto: Altoparlante Bluetooth® Flashboom
Modello: BTL600series

Il fabbricante, Lexibook Limited, dichiara che il tipo di apparecchiatura radio BTL600series è conforme alla direttiva 2014/53/UE.

Il testo completo della dichiarazione di conformità UE è disponibile al seguente indirizzo Internet:

http://www.lexibook.com/doc/btl600/btl600_1.pdf



Yiu Wai Man
Manager Sviluppo prodotto
03/04/2017 (Hong Kong)



ITALIANO

MANUTENZIONE

Per impedire pericolo di incendio o di folgorazione, scollegare il cavo USB dalla unità durante la pulizia. La finitura dell'unità può essere pulita con un panno per la polvere e trattata come un normale accessorio. Utilizzare un panno pulito e morbido inumidito con acqua tiepida per pulire la parte esterna dell'unità. Prestare attenzione quando si puliscono e si strofinano le parti in plastica. Sul pannello frontale si possono utilizzare un panno umido e sapone neutro.

GARANZIA

Questo prodotto è coperto dalla nostra garanzia di 2 anni, ad eccezione della batteria integrata che è garantita 6 mesi.

Per eventuali reclami coperti da garanzia o dal servizio postvendita, contattare il vostro distributore e presentare uno scontrino valido. La nostra garanzia copre tutti i difetti costruttivi di componentistica e di manodopera, con l'eccezione di eventuali deterioramenti che derivano dalla non osservanza del manuale di istruzioni o dall'uso poco attento del prodotto (ad es. smontaggio, esposizione a calore e umidità, ecc.). Si consiglia di conservare l'imballo per eventuali riferimenti futuri.

Allo scopo di continuare a migliorare il nostro servizio, potremmo implementare modifiche a colori e particolari del prodotto illustrato sull'imballo.

NOTA: Conservare il manuale di istruzioni, contiene informazioni importanti.

Riferimento: BTL600series

Progettato e sviluppato in Europa – Fabbricato in Cina

© LEXIBOOK®

Per i servizi di assistenza post-vendita, contattare i nostri team:

www.lexibook.com



Questo prodotto non è un giocattolo.

Protezione Ambientale

Gli elettrodomestici da smaltire possono essere riciclati e non devono essere gettati con i rifiuti domestici! Sostenete attivamente la conservazione delle risorse e aiutate a proteggere l'ambiente riportando questo apparecchio ad un centro di raccolta (se disponibile).



Smaltimento corretto delle batterie di questo prodotto

(Applicabile nei Paesi con sistemi di raccolta differenziata)

Questo simbolo indica che il prodotto contiene una batteria ricaricabile integrata coperta dalla direttiva europea 2013/56/EU che non può essere smaltita insieme ai rifiuti domestici indifferenziati.

Tutte le batterie devono essere raccolte separatamente dai rifiuti domestici tramite gli appositi punti di raccolta messi a disposizione dalle autorità nazionali o locali.

Lo smaltimento corretto delle batterie contribuisce a evitare potenziali conseguenze negative per l'ambiente, gli animali e la salute umana.

Si raccomanda fortemente di portare il prodotto presso un punto di raccolta o un centro di assistenza affinché la batteria ricaricabile venga rimossa da un professionista.

Informarsi sui sistemi di raccolta differenziata locali per prodotti elettrici ed elettronici e batterie ricaricabili. Rispettare le normative locali e non smaltire il prodotto e le batterie ricaricabili insieme ai rifiuti domestici indifferenziati.

Per informazioni dettagliate sullo smaltimento delle batterie, contattare le autorità locali o un centro di smaltimento dei rifiuti.

ITALIANO



SICHERHEITSHINWEISE

BITTE VOR DER INBETRIEBNAHME DIESES GERÄTES LESEN.

Bevor Sie dieses Gerät benutzen, lesen Sie bitte alle Bedienungsanleitungen sorgfältig durch. Dies sind allgemeine Vorsichtsmaßnahmen und betreffen eventuell nicht Ihr Gerät.

1. Vor dem Anschließen oder Bedienen des Geräts sollte die Bedienungsanleitung gelesen werden.
2. Heben Sie die vorliegende Anleitung gut auf. Beachten Sie alle Warnungen. Befolgen Sie alle Anweisungen.
3. Heben Sie diese Bedienungsanleitung zum Nachschlagen auf.
4. Das Gerät darf keinen tropfenden oder spritzenden Flüssigkeiten ausgesetzt werden. Es dürfen keine mit Flüssigkeiten gefüllten Gegenstände, wie z. B. Vasen, auf das Gerät gestellt werden. Nur für den Gebrauch an trockenen Orten.
5. Es sollten keine offenen Flammen, wie z.B. brennende Kerzen, auf das Gerät gestellt werden.
6. Damit Kinder nicht mit dem Gerät spielen, sollten sie beaufsichtigt werden.
7. Die Belüftung darf durch Zudecken der Lüftungsschlitze nicht behindert werden.
8. Benutzen Sie nur Zubehör, das vom Hersteller angegeben wird.
9. Verwenden Sie Ersatzteile, die vom Hersteller angegeben werden.
10. Das Gerät muss in nach Herstelleranweisungen aufgestellt werden.
11. Stellen Sie das Gerät an einem gut belüfteten Ort auf. Stellen Sie das System auf eine flache, harte und stabile Fläche. Nicht Temperaturen über 40°C aussetzen. Hinten am Gerät sowie über dem Gerät mindestens 10 cm Sicherheitsabstand und auf jeder Seite 5 cm frei halten.
12. Die Gerätetasten sachte drücken. Durch zu festes Drücken kann das Abspielgerät beschädigt werden.
13. Verbrauchte Batterien müssen umweltbewusst entsorgt werden.
14. Vor dem Versetzen oder Reinigen immer darauf achten, dass das Gerät von der Steckdose getrennt wird. Nur mit einem trockenen Tuch reinigen.
15. Bei Blitz, Sturm oder längeren Betriebspausen das Gerät ausschalten.
16. Das Gerät enthält keine durch den Nutzer reparierbaren Teile. Keine eigenen Reparaturversuche unternehmen. Reparaturen sollten nur von geschultem Fachpersonal ausgeführt werden. Lassen Sie das Gerät bei einem Elektronikfachgeschäft Ihrer Wahl überprüfen und reparieren.
17. Achten Sie darauf, dass keine Gegenstände in die Öffnungen, Schlitze und andere offene Stellen am Gerätegehäuse eingeführt werden, besonders gilt dies für Kinder. Tödliche Stromschläge sind hierbei nicht ausgeschlossen.
18. Das Gerät nicht an einer Wand oder Decke anbringen.
19. Das Gerät nicht in die Nähe von Fernsehgeräten, Lautsprechern und andere Objekte aufstellen, die starke Magnetfelder erzeugen.
20. Das Gerät bei Gebrauch nicht unbeaufsichtigt lassen.
21. Halten Sie um das Gerät herum einen Mindestabstand ein, um eine ausreichende Luftzirkulation zu gewährleisten.
22. Die Luftzirkulation darf nicht durch Bedecken der Lüftungsöffnungen durch solche Gegenstände wie Zeitschriften, Tischdecken, Vorhängen usw.



- behindert werden.
- Das Gerät ist für den Gebrauch in einem moderaten und/oder tropischen Klima vorgesehen.
 - Batterien müssen auf sichere Weise entsorgt werden. Entsorgen Sie Batterien in den hierfür vorgesehenen Sammelbehältern, um die Umwelt zu schützen.

AUSPACKEN DES GERÄTES

Nehmen Sie vorsichtig sämtliches Zubehör aus dem Displaykarton. Wenn Sie das Gerät auspacken, stellen Sie sicher, dass die folgenden Teile enthalten sind:

- 1 x Flashboom Bluetooth®
- 1 x Micro USB Ladekabel
- 1 x AUX IN Eingangskabel
- 1 x Bedienungsanleitung

WARNUNG: Alle Verpackungsmaterialien wie Klebeband, Plastikfolien, Drahtbänder und Etiketten sind nicht Teil dieses Produktes und sollten entsorgt werden.

STROMVERSORGUNG

Zum Betrieb des Flashboom Bluetooth® Lautsprechers dient das (mitgelieferte) Micro-USB-Ladekabel oder ein USB-Adapter (nicht mitgeliefert) oder ein USB-Adapter (nicht mitgeliefert) mit 5V , 1A. Versorgung: 100 ~ 240 V, 50/60 Hz.

Stromversorgung

- Versichern Sie sich, dass das Gerät ausgeschaltet ist.
- Schließen Sie den kleinen Stecker des Micro USB-Kabels (mitgeliefert) an den Micro USB-LadePort direkt auf der Seite an.
- Schließen Sie das andere Ende des Micro USB-Kabels an einen USB-Anschluss des eingeschalteten Computers oder an einen USB-Netzadapter an, den Sie in die Steckdose stecken. Wenn das Gerät geladen wird, leuchtet die LED-Licht rot.
- Nach Abschluss des Ladevorgangs stellt sich die LED-Licht aus.

Anmerkung: Wir weisen darauf hin, dass das Micro USB-Kabel nur zum Aufladen, jedoch nicht zur Datenübertragung verwendet werden kann. Das Micro USB-Kabel kann während der Wiedergabe zum Aufladen benutzt werden.

WARNUNG:

- Explosionsgefahr bei falsch ausgewechselter Batterie. Bitte wechseln Sie die Batterie nur mit einer identischen oder gleichwertigen. (Nur für Wartungsanweisungen; Batterie sollte nicht vom BENUTZER ausgewechselt werden).
- Die Batterie sollte keinen hohen Temperaturen wie Sonnenlicht, Feuer oder ähnlichem ausgesetzt werden.
- Schwere elektromagnetische Interferenzen oder elektrostatische Entladungen können zu Fehlfunktionen oder Datenverlust führen. Falls das Gerät nicht ordnungsgemäß funktioniert, schalten Sie es aus und wieder ein oder ziehen Sie das USB-Kabel.

DEUTSCH



POSITIONEN DER BEDIENELEMENTE

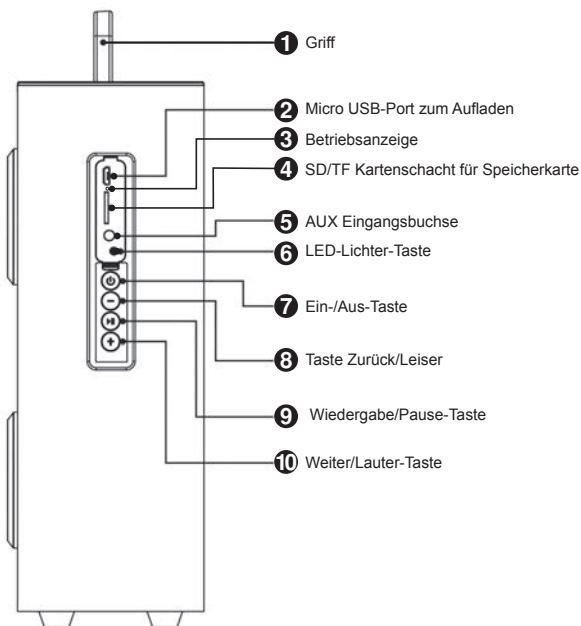

EIN- UND AUSSCHALTEN DES GERÄTES

1. Zum Einschalten des Flashboom Bluetooth® Lautsprechers die Ein-/Aus-Taste drücken. Die LED-Leuchten blinken daraufhin und ein akustisches Signal ist zu hören. Wenn das Gerät eingeschaltet ist, leuchtet die Betriebsanzeige unter dem Micro-USB-Port blau.
2. Zum Ausschalten des Gerätes noch die gleiche Taste drücken. Die LED-Leuchten blinken daraufhin und gleichzeitig ist ein akustisches Signal zu hören. Die Betriebsanzeige erlischt nun.

WARNUNG: Erhebliche elektromagnetische Störungen oder elektrostatische Entladungen können zu Fehlfunktionen oder Verlust von Daten bei dem Gerät führen. Wenn das Gerät nicht ordnungsgemäß funktioniert, schalten Sie es aus und wieder ein oder ziehen Sie das USB-Kabel heraus.



LAUTSPRECHER-FUNKTIONEN

Modus

Der Mini Bluetooth® Tower verfügt über die 3 folgenden Optionen: Bluetooth®, AUX in und SD/TF.

Bluetooth-Modus

Bitte lesen Sie das nächste Kapitel „Verbindungsherstellung“, um ausführliche Informationen über diesen Modus zu erhalten.

AUX IN-Modus

Der Bluetooth-Modus wird automatisch beendet, wenn der Aux-in-Modus benutzt wird, und wird wieder aktiviert, sobald das AUX-in-Kabel herausgezogen wird.

1. Schalten Sie das Gerät ein und schließen Sie ein Ende des AUX-Anschlusskabels (mitgeliefert) an Ihr Audiogerät und das andere Ende an den AUX-Eingang hinten am Lautsprechersystem an.
2. Zum Anhalten der Wiedergabe ziehen Sie das AUX-Eingangskabel vom AUX-Eingang ab.

Hinweis: Der Bluetooth-Modus wird automatisch beendet, wenn ein AUX IN Eingangskabel eingelegt wird, und wird wieder aktiviert, sobald die kabel entfernt wird.

Anmerkung: Wenn der Lautsprecher im AUX-Modus ist, sind die WIEDERGABE/PAUSE-, ZURÜCK- und WEITER-Tasten am Gerät deaktiviert. Um die Musikwiedergabe möglichst gut steuern zu können, benutzen Sie bitte die Funktionen bei der Titelsteuerung Ihres Musikgerätes.

Micro-SD/TF-Karten-Modus

1. Gerät einschalten und eine Micro-SD/TF-Karte (nicht inbegriffen) in den Kartensteckplatz einlegen. Achten Sie darauf, dass der Stecker korrekt eingesteckt ist.
2. Der Lautsprecher beginnt automatisch Musik von der Micro-SD/TF-Karte abzuspielen.
3. Zum Beenden der Wiedergabe die Micro-SD/TF-Karte aus dem Kartensteckplatz entfernen.

Hinweis: Der Bluetooth-Modus wird automatisch beendet, wenn ein Micro-SD/TF-Karte eingelegt wird, und wird wieder aktiviert, sobald die Karte entfernt wird.

Lautstärke

In den Bluetooth-, AUX-in- und TF-Modi können Sie die Lautstärkereger am Gerät zum Einstellen der gewünschten Lautstärke benutzen.

1. Wenn Sie unter den vier Modi auf die Taste Zurück/Leiser an der oberen Blende drücken, verringert sich die Lautstärke.
2. Zur Erhöhung der Lautstärke halten Sie die Taste Weiter/ Lauter an der oberen Blende gedrückt. Sie hören einen Signalton, wenn Sie die maximale Lautstärke erreichen.

VORSICHT: Eine sehr hohe Lautstärke kann Ihr Gehör schädigen. Stellen Sie aus diesem Grund die Lautstärke leiser.





Zurück/weiter

Im Bluetooth- oder Micro-SD/TF-Karten-Modus einmal kurz die Zurück-Taste drücken, um den vorherigen Titel zu spielen. Einmal kurz die Weiter-Taste drücken, um den nächsten Titel zu spielen.

LED-Leuchten

Erfreuen Sie sich während der Wiedergabe an den bunten Lichtern rund um den Lautsprecher, die im Rhythmus der Musik blinken.

Um die Lichtshow zu beenden, die Lichter-Taste an der Seite des Gerätes drücken. Die gleiche Taste drücken, um die Lichter wieder einzuschalten.

BLUETOOTH® EINRICHTEN

Die Bluetooth® Wortmarke und Logos sind eingetragene Warenzeichen im Besitz der Bluetooth SIG, Inc. und Lexibook® benutzt diese Marken unter Lizenz. Andere Warenzeichen und Handelsnamen gehören ihren jeweiligen Eigentümern.

© 2017 Bluetooth SIG, Inc.

Ihr Audio-Player muss das A2DP Bluetooth® Profil unterstützen, um mit diesem Sound Tower benutzt werden zu können. Bitte lesen Sie die Bedienungsanleitung Ihres Audio-Players, um genaue Informationen über die Bluetooth®-Profile zu erhalten, die Ihr Gerät unterstützt, und wie Sie die Bluetooth®-Verbindung einrichten.

Aufbau der Bluetooth-Verbindung

1. Aktivieren Sie die Bluetooth®-Funktion an Ihrem persönlichen Gerät (Smartphone, MP3-Player usw.). Bitte lesen Sie in der Bedienungsanleitung Ihres Gerätes nach, wie Sie diese Funktion aktivieren.
2. Lautsprecher einschalten, um die automatische Erkennung eines Gerätes in der Nähe zu aktivieren.
3. Bestätigen Sie die Verbindungsherstellung oder wählen Sie den Bluetooth®-Namen „BTL600“, um Ihr Gerät mit dem Lautsprecher zu verbinden.
4. Wenn die Verbindung hergestellt wurde, erzeugt der Lautsprecher einen Piepton. Sie können nun Musik über das Bluetooth®-Gerät hören.
5. Zur Unterbrechung der Verbindung zum Lautsprecher, das Gerät ausschalten, den Modus wechseln oder die Taste Ihres persönlichen Gerätes drücken.

Anmerkungen:

- Wenn der Lautsprecher eingeschaltet ist, sucht er automatisch nach einem Gerät, mit dem er zuvor bereits synchronisiert wurde.
- Falls Ihr Bluetooth®-Gerät ein Passwort benötigt, ist das voreingestellte Passwort 0000.

Anmerkung: Manche Musik-Player unterstützen die Bluetooth®-Audiosteuerung nicht vollständig. Die Wiedergabe/Pause-, Zurück- und Weiter-Tasten am Bluetooth®-Lautsprecher reagieren möglicherweise nicht. Möglicherweise schaltet sich der Musik-Player auch aus. Um den größten Bedienkomfort am betreffenden Player zu erzielen, ist es besser, die Titelsteuerung auf dem Display Ihres Musik-Players zu nutzen als die Bedienelemente am Lautsprecher.

FEHLERBEHEBUNG

SYMPTOM	LÖSUNG
Das Bluetooth®-Gerät und der Lautsprecher verbinden sich nicht.	Stellen Sie sicher, dass der Bluetooth® Lautsprecher aufgeladen ist.
	Stellen Sie sicher, dass die Bluetooth® Funktion sowohl am Audiogerät als auch am Lautsprecher eingeschaltet ist.
Verbindung abgebrochen.	Stellen Sie sicher, dass die Bluetooth®-Funktion an dem Gerät nicht deaktiviert wurde. Eventuell müssen die Schritte zur Verbindungsherstellung wiederholt werden.
	Stellen Sie sicher, dass sich das Gerät innerhalb von 10 Metern (32 Fuß) von dem Bluetooth®-Lautsprecher befindet.
	Stellen Sie sicher, dass sich keine Hindernisse zwischen den Geräten befinden.
Klangverzerrung.	Stellen Sie sicher, dass die Lautstärke nicht zu laut eingestellt ist. Drücken Sie die  Taste, um die Lautstärke zu reduzieren.
Kein Ton .	Prüfen Sie, ob die Lautstärke zu leise oder stummgeschaltet ist.
	Stellen Sie sicher, dass das Bluetooth®-Gerät korrekt verbunden ist.

TECHNISCHE DATEN

Allgemein

Eingabe

Audio

Effektiver Abstand

Unterstützt

Musikwiedergabe

Abmessungen

Batterie

USB DC 5V  1A

3,5-mm-Stereo-Buchse

Bis zu 10 Meter

A2DP

Etwa 7 Stunden (berechnet bei 50% der Lautstärke)

15 x 12 x 32 cm

Lithiumbatterie 3.7V, 4400mAh 

DEUTSCH

VEREINFACHTE EU-KONFORMITÄTSERKLÄRUNG

Wir, Lexibook® S.A.
2, avenue de Scandinavie
91953 Courtaboeuf Cedex – Frankreich

Produktart: Flashboom Bluetooth® Lautsprechers
Typbezeichnung: BTL600series

Hiermit erklärt Lexibook Limited, dass der Funkanlagentyp BTL600series der Richtlinie 2014/53/EU entspricht.

Der vollständige Text der EU-Konformitätserklärung ist unter der folgenden Internetadresse verfügbar:
http://www.lexibook.com/doc/btl600/btl600_1.pdf



Yiu Wai Man
Produktentwicklungsleiter
03/04/2017 (Hongkong)



PFLEGE

Um Brand- oder Stromschlaggefahr zu vermeiden, ziehen Sie das USB-Kabel, wenn Sie es reinigen. Die Politur Ihres Gerätes kann mit einem Staubtuch gereinigt und wie andere Möbelstücke gepflegt werden. Reinigen Sie das Äußere des Gerätes mit einem weichen, sauberen Tuch, das mit klarem, lauwarmen Wasser angefeuchtet ist. Seien Sie vorsichtig, wenn Sie die Plastikteile reinigen und abwischen. Eine milde Seife und ein feuchtes Tuch können zum Reinigen der Vorderseite benutzt werden.

DEUTSCH

GARANTIE

2 Jahre Garantie. Die gesetzlichen Gewährleistungsrechte bleiben neben der Garantie bestehen, deren Garantiefrist 6 Monate beträgt.

Bei Beanstandungen, die unter diese Garantie fallen oder sollten Sie den Kundendienst benötigen, wenden Sie sich bitte an Ihren Händler und legen Sie einen gültigen Kaufbeleg vor. Unsere Garantie deckt alle Material- und Verarbeitungsmängel ab, mit Ausnahme jeglicher Verschleißerscheinungen, die aus der Nichtbeachtung der Bedienungsanleitung resultieren oder durch jedwede fahrlässige Handlung an diesem Produkt verursacht wurden (wie demontieren, Hitze oder Feuchtigkeit aussetzen, usw.). Es wird empfohlen, die Verpackung für etwaige zukünftige Bezugnahmen aufzubewahren.

In dem Bemühen unsere Leistungen kontinuierlich zu verbessern, könnte es sein, dass wir Veränderungen an den Farben oder der Produktausführung, wie auf der Verpackung abgebildet, vornehmen.

HINWEIS: Bitte bewahren Sie diese Bedienungsanleitung auf, da sie wichtige Informationen enthält.

Referenznummer: BTL600series

Design und Entwicklung in Europa - Hergestellt in China

© LEXIBOOK®

Deutschland & Österreich

Für den Kundendienst wenden Sie sich bitte an unsere Teams:

01805 010931 (0,14 Euro/Minute)

E-Mail: kundenservice@lexibook.com

www.lexibook.com



Dieses Produkt ist kein Spielzeug.

Hinweise zum Umweltschutz

Alt-Elektrogeräte sind Wertstoffe, sie gehören daher nicht in den Hausmüll. Wir möchten Sie daher bitten, uns mit Ihrem aktiven Beitrag bei der Ressourcenschonung und beim Umweltschutz zu unterstützen und dieses Gerät bei den (falls vorhanden) eingerichteten Rücknahmestellen abzugeben.



Umweltgerechte Entsorgung der Batterien in diesem Produkt

(Gültig in Ländern mit separatem Sammelsystem)

Dieses Symbol bedeutet, dass das Produkt eine integrierte wiederaufladbare Batterie enthält, die unter die EU-Richtlinie 2013/56/EU fällt und demnach nicht mit dem normalen Hausmüll entsorgt werden kann.

Alle Batterien müssen getrennt vom Hausmüll entsorgt werden, indem sie an den dafür vorgesehenen Sammelstellen abgegeben werden.

Die umweltgerechte Entsorgung Ihrer Altbatterien trägt dazu bei, mögliche negative Auswirkungen auf die Umwelt oder die Gesundheit von Mensch und Tier zu verhindern.

Wir raten Ihnen dringend, Ihr Produkt an einer öffentlichen Sammelstelle abzugeben oder zu einer Kundendienstzentrale zu bringen, um einen Fachmann die wiederaufladbare Batterie entnehmen zu lassen.

Informieren Sie sich über Ihre örtlichen Sammelstellen für elektrische und elektronische Geräte und wiederaufladbare Batterien. Befolgen Sie die örtlichen Vorschriften und entsorgen Sie das Produkt und wiederaufladbare Batterien niemals mit dem normalen Hausmüll.

Für weitere Informationen zur Entsorgung Ihrer Altbatterien wenden Sie sich bitte an Ihre Stadtverwaltung oder einen Wertstoffhof.

DEUTSCH

VEILIGHEIDSINSTRUCTIES**GELIEVE TE LEZEN ALVORENS DIT APPARAAT TE GEBRUIKEN.**

Alvorens dit apparaat te gebruiken, dient u alle gebruiksinstructies grondig te lezen. Gelieve op te merken dat dit algemene voorzorgen zijn en misschien geen betrekking hebben op uw apparaat.

1. Lees deze gebruiksaanwijzing voordat u poogt het apparaat aan te sluiten en in gebruik te nemen.
2. Behoud deze instructies in een goede staat van dienst. Houd rekening met alle waarschuwingen. Volg alle instructies op.
3. Bewaar deze gebruiksaanwijzing voor latere raadpleging.
4. Stel het apparaat niet bloot aan gedruppel of gespetter en plaats geen voorwerpen gevuld met vloeistoffen, zoals vazen, op het product. Alleen op een droge locatie gebruiken.
5. Plaats geen open vuur, zoals van kaarsen, op het product.
6. Houd toezicht op kinderen zodat ze niet met het apparaat spelen.
7. De ventilatie mag niet worden belemmerd door de ventilatieopeningen af te dekken.
8. Gebruik alleen accessoires die door de fabrikant worden aanbevolen.
9. Gebruik alleen reserveonderdelen die door de fabrikant zijn aanbevolen.
10. Installeer het product volgens de aanwijzingen van de fabrikant.
11. Plaats het product op een goed geventileerde plek. Plaats het systeem op een vlak, hard en stabiel oppervlak. Stel het product niet bloot aan temperaturen boven 40°C. Houd minstens 10 cm afstand aan de achterkant en bovenkant en 5 cm aan iedere zijkant vrij.
12. Druk zachtjes op de knoppen. Door er te hard op te drukken, kan er schade ontstaan aan de speler.
13. Verwijder verbruikte batterijen op een milieuvriendelijke manier.
14. Zorg er altijd voor dat de stekker van het product is uitgetrokken alvorens het te bewegen of te reinigen. Maak het alleen met een droge doek schoon.
15. Schakel het product uit tijdens onweer, storm of als u het gedurende een langere tijd niet gebruikt.
16. Dit product bevat geen onderdelen die door de gebruiker kunnen worden onderhouden. Probeer niet zelf het product te repareren. Dit dient u uitsluitend door gekwalificeerde deskundigen uit te laten voeren. Breng het product voor reparaties en inspecties naar een elektronicawinkel van uw keuze.
17. Laat NOOIT iemand, vooral geen kinderen, iets in de gaten, sleuven of andere openingen van de behuizing van het product steken. Dit kan een fatale elektrische schok tot gevolg hebben.
18. Bevestig dit product niet aan de muur of het plafond.
19. Plaats het product niet naast de televisie, luidsprekers of andere voorwerpen die een sterk magnetisch veld genereren.
20. Laat het product nooit onbeheerd achter wanneer het in gebruik is.
21. Houd een minimale afstand rond het apparaat voor voldoende ventilatie.
22. De ventilatie dient niet belemmerd te worden door het afdekken van de ventilatieopeningen door voorwerpen zoals een krant, een tafellaken, gordijnen, etc.
23. Het apparaat is ontworpen om te worden gebruikt in een gematigd en/of tropisch klimaat.
24. Gooi de batterijen op een juiste manier weg. Gooi gebruikte batterijen in de inzamelbakken die voor dit doeleinde voorzien zijn.



HET APPARAAT UITPAKKEN

Haal alle accessoires voorzichtig uit de kartonnen verpakking. Bij het uitpakken, dient u na te gaan of de volgende elementen inbegrepen zijn:

- 1 x Flashboom Bluetooth® luidspreker
- 1 x micro USB-laadkabel
- 1 x 3,5 mm AUX-in kabel
- 1 x gebruiksaanwijzing

NEDERLANDS

WAARSCHUWING: Alle verpakkingsmateriaal, zoals plakband, plastic vellen, draadklemmen en labels die niet deel uitmaken van dit apparaat dienen weggegooid te worden.

STROOMBRONNEN

De Flashboom Bluetooth® luidspreker werkt met de micro USB-laadkabel (inbegrepen) of met een USB-type adapter (niet inbegrepen) 5V  , 1A. Ingang: 100 ~ 240V, 50/60 Hz.

Stroomvoorziening

1. Zorg dat het apparaat is uitgeschakeld.
2. Steek het kleine uiteinde van de micro USB-kabel (inbegrepen) in de micro USB laadpoort aan de kant van het apparaat.
3. Sluit het andere uiteinde van de micro USB-kabel in de USB poort van uw computer of USB type stroomadapter en sluit deze aan op een stopcontact. De LED begint rood te branden als het apparaat wordt opgeladen.
4. Zodra het laden is afgesloten, gaat het LED uit.

Opmerking: Let erop dat de micro USB-kabel alleen kan worden gebruikt voor het laden van de accu en niet voor datatransmissie.

De micro USB-kabel kan worden gebruikt voor het laden tijdens het afspelen.

WAARSCHUWING:

- Explosiegevaar wanneer de batterij verkeerd wordt vervangen. Vervang de batterij alleen door een identieke of gelijkwaardig batterij (Alleen voor de onderhoudsinstructies; de batterij mag niet door de GEBRUIKER worden vervangen).
- Stel de batterij niet bloot aan hoge temperaturen, zoals zonlicht, vuur, etc.
- Sterke elektromagnetische velden of elektrostatische ontlading kunnen een storing of een verlies van de gegevens veroorzaken. Als het apparaat niet naar behoren werkt, schakel het apparaat uit en vervolgens opnieuw in of koppel de USB-kabel los.



LOCATIE VAN DE BEDIENINGSKNOPPEN

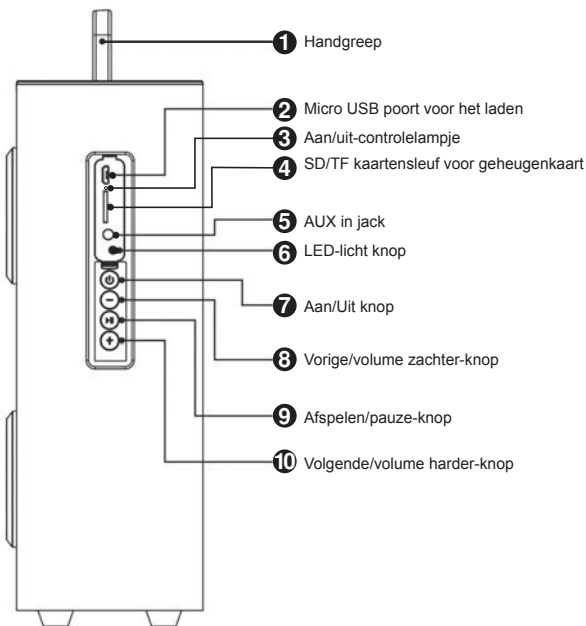

HET APPARAAT IN- EN UITSCHAKELLEN

1. Om de Flashboom Bluetooth® luidspreker in te schakelen, druk kort op de Aan/Uit-knop. De LED-lampjes knipperen en u hoort een geluidssignaal. Eenmaal ingeschakeld, brandt het aan/uit-controlelampje onder de micro USB-aansluiting blauw.
2. Druk opnieuw kort op dezelfde knop om het apparaat uit te schakelen. De LED-lampjes knipperen en u hoort tegelijkertijd een geluidssignaal. Het aan/uit-controlelampje dooft.

WAARSCHUWING: Een aanzienlijke elektromagnetische storing of elektrostatische ontlading kan leiden tot een verkeerde werking van het apparaat of het verlies van gegevens. Als het apparaat niet juist werkt, schakel het uit en vervolgens opnieuw in, of ontkoppel de USB-kabel.

FUNCTIES VAN DE LUIDSPREKER

Modus

De Flashboom Bluetooth® luidspreker bezit drie opties: Bluetooth®, AUX in en SD/TF.

Bluetooth modus

Raadpleeg het volgend hoofdstuk "BLUETOOTH INSTALLEN" voor gedetailleerde instructies over deze modus.

AUX IN modus

De Bluetoothmodus wordt automatisch uitgeschakeld wanneer de Aux in-modus wordt gebruikt en opnieuw ingeschakeld zodra de Aux in-kabel wordt ontkoppeld.

1. Schakel het apparaat aan, Steek één uiteinde van de AUX in kabel (inbegrepen) in het audioapparaat en het andere uiteinde in de AUX in jack aan de achterkant van uw luidsprekersysteem.
2. Om het afspelen te stoppen, drukt u de modus-knop of verwijdert u de AUX in kabel uit de AUX in jack.

Opmerking: De Bluetoothmodus wordt automatisch uitgeschakeld wanneer een AUX IN kabel wordt ingebracht en opnieuw ingeschakeld wanneer de kabel wordt verwijderd.

Opmerking: Als de luidspreker zich in de AUX modus bevindt, zijn de AFSPLEEN/PAUZE, VORIGE en VOLGENDE knop op de luidspreker uitgeschakeld. Voor de beste regeling van uw muziek, gebruik de bediening die op het scherm van uw muziekspeler wordt weergegeven om de muziek te onderbreken of de volgende of vorige track te selecteren.

Micro SD / TF-kaart modus

1. Schakel het toestel in en breng een micro SD / TF-kaart (niet meegeleverd) in de kaartsleuf. Zorg dat deze juist wordt ingebracht.
2. De luidspreker start automatisch met het afspelen van muziek vanaf de micro SD / TF-kaart.
3. Om het afspelen te stoppen, verwijder uw micro SD / TF-kaart uit de kaartsleuf.

Opmerking: De Bluetoothmodus wordt automatisch uitgeschakeld wanneer een micro SD / TF-kaart wordt ingebracht en opnieuw ingeschakeld wanneer de kaart wordt verwijderd.

Volume

In de Bluetooth, AUX in en SD / TF-kaart modus, gebruik de volumeknoppen op het apparaat om het gewenste geluidsniveau te bereiken.

1. Drukt u op de vorige/volume zachter knop op het bovenpaneel en houd hem ingedrukt om het volumeniveau te verlagen.
2. Druk volgende/volume harder knop op het bovenpaneel en houd hem ingedrukt om het volumeniveau te verhogen. U hoort een geluidssignaal wanneer het maximum volume wordt bereikt.

OPGELET: een te hoog volume kan het gehoor beschadigen. Gelieve daarom het volume te verminderen.

Vorige/Volgende

In de Bluetooth of de micro SD / TF-kaart modus, druk kort op de Vorige track knop om het vorig liedje af te spelen. Druk op de Volgende track knop om het volgende liedje af te spelen.

LED-lampjes

Tijdens het afspelen geniet van het kleurrijk licht rondom de luidspreker dat knippert op het ritme van de muziek.

Om de lichtshow te stoppen, druk op de licht knop aan de zijkant van het toestel. Druk op dezelfde knop (8) om de lampjes opnieuw in te schakelen.

BLUETOOTH® INSTELLEN

Het Bluetooth® woordmerk en logo's zijn geregistreerde handelsmerken die eigendom zijn van Bluetooth SIG, Inc. en elk gebruik van deze merken door Lexibook® is onder licentie. Andere handelsmerken en handelsnamen zijn eigendom van hun respectievelijke eigenaars.
© 2017 Bluetooth SIG, Inc.

Uw audiospeler moet het A2DP Bluetooth® profiel ondersteunen om met deze geluidstoren gebruikt te kunnen worden. Raadpleeg de gebruiksaanwijzing van uw audiospeler voor nauwkeurige informatie over de ondersteunde Bluetooth® profielen en hoe een Bluetooth® koppeling tot stand te brengen.

Aanvankelijke koppeling

1. Activeer de Bluetooth®-functie op uw persoonlijk apparaat (smartphone, MP3-speler, etc.). Zie de gebruiksaanwijzing van uw apparaat hoe deze functie te activeren.
2. Schakel de luidspreker in om het automatisch detecteren van een apparaat in de buurt te activeren.
3. Bevestig de koppeling of selecteer de Bluetooth® naam "BTL600" om uw speler met de luidspreker te verbinden.
4. Als de koppeling tot stand is gebracht, hoort u een geluidssignaal. U kunt nu via het Bluetooth® apparaat van muziek genieten.
5. Om de verbinding met de luidspreker te verbreken, schakel het apparaat uit, wijzig de modus of druk op de knop van uw persoonlijk apparaat.

Opmerkingen:

- Eenmaal ingeschakeld zoekt de luidspreker automatisch naar een apparaat waarmee reeds een synchronisatie werd uitgevoerd.
- In geval uw Bluetooth® apparaat om een wachtwoord vraagt, voer het standaard wachtwoord 0000 in.

Opmerkingen: Bepaalde muziekspelers ondersteunen de Bluetooth® audiobedieningselementen niet volledig. Het is mogelijk dat de Afspelen/pauze, vorige en volgende-knoppen op de Bluetooth® luidspreker niet werken. De muziekspeler kan tevens worden uitgeschakeld. Om de beste bediening van uw muziekspeler te hebben, gebruik de bedieningselementen van uw muziekspeler in plaats van deze op de Bluetooth® luidspreker.



FOUTOPSPORING

PROBLEEM	OPLOSSING
Het Bluetooth® apparaat en de luidspreker worden niet aan elkaar gekoppeld.	Zorg ervoor dat de mini Bluetooth® luidspreker is opgeladen.
	Zorg ervoor dat de Bluetooth® functie van zowel het audioapparaat en mini tower is ingeschakeld.
Koppeling is verbroken.	Controleer of de Bluetooth® functie op het apparaat niet uitgeschakeld is. Het kan nodig zijn om de koppelingsprocedure opnieuw uit te voeren.
	Controleer of het apparaat zich binnen 10 meter van de Bluetooth® luidspreker bevindt.
	Controleer of er geen obstakels zijn.
Het geluid is vervormd.	Zorg dat het volume niet te hoog is ingesteld. Druk op de knop om het volume te verlagen.
Geen geluid.	Controleer of het volume niet te laag is ingesteld of niet gedempt is.
	Controleer of het Bluetooth® apparaat juist is gekoppeld.

SPECIFICATIES

ALGEMEEN

Invoer	USB DC 5V 1A
Audio	3,5 mm stekker
Doeltreffend bereik	Tot 10 meter
Ondersteunt	A2DP
Afspeeltijd	Circa 7 uur (berekend op 50% van het volume)
Afmetingen	15 x 12 x 32 cm
Batterij	Lithiumbatterij 3.7V, 4400mAh



VEREENVOUDIGDE EU-CONFORMITEITSVERKLARING

Wij, Lexibook® S.A.
2, avenue de Scandinavie
91953 Courtaboeuf Cedex – Frankrijk

Soort product: Flashboom Bluetooth® luidspreker
Type benaming: BTL600series

Hierbij verklaar ik, Lexibook Limited, dat het type radioapparatuur BTL600series conform is met Richtlijn 2014/53/EU.

De volledige tekst van de EU-conformiteitsverklaring kan worden geraadpleegd op het volgende internetadres:
http://www.lexibook.com/doc/btl600/btl600_1.pdf



Yiu Wai Man
Manager Productontwikkeling
03/04/2017 (Hong Kong)

**ONDERHOUD**

Om brand of schokgevaar te voorkomen, koppel de USB-kabel los te koppelen alvorens het schoon te maken. De afwerking van uw apparaat kan schoongemaakt worden met een stofdoek en behandeld worden zoals andere meubelen. Gebruik een zachte, propere doek bevochtigd met zuiver, lauw water om de buitenkant van het apparaat schoon te maken. Wees voorzichtig bij het schoonmaken en afvegen van de plastic onderdelen. Er kan milde zeep en een vochtige doek gebruikt worden op het voorpaneel.



GARANTIE

NEDERLANDS

Dit product wordt gedekt door onze garantie van 2 jaar, met uitzondering van de geïntegreerde batterij, deze heeft een garantie van 6 maanden.

Voor een claim onder de garantie of de dient na verkoop, dient u contact op te nemen met uw verdeler en een geldig bewijs van aankoop voor te leggen. Onze garantie dekt fabricage- en uitvoeringsfouten, met de uitzondering van enige beschadiging die voortvloeit uit de niet naleving van de handleiding of uit een nalatige actie (zoals het uit mekaar halen, blootstelling aan hitte en vochtigheid, enz.). Het is aanbevolen dat u de verpakking bewaart voor het geval u ze later nog zou nodig hebben.

In een poging om onze diensten te verbeteren, kan het gebeuren dat er wijzigingen doorgevoerd worden aan de kleuren en de details van het product zoals afgebeeld op de verpakking.

OPMERKING: Gelieve deze handleiding te bewaren, daar ze belangrijke informatie bevat.

Referentie: BTL600series

Bedacht en ontworpen in Europa – Gemaakt in China

© LEXIBOOK®

Voor service na verkoop, neem contact op met onze teams:

www.lexibook.com



Dit product is geen speelgoed.

Milieubescherming

Ongewenste elektrische apparaten dienen gerecycleerd te worden en niet weggegooid met het algemeen huishoudelijk afval! Gelieve actief bij te dragen tot het behoud van middelen en het milieu te helpen beschermen door dit apparaat terug te bezorgen aan een verzamelcentrum (indien beschikbaar).



Juiste verwijdering van de batterijen in dit product

(Van toepassing in landen met afzonderlijke inzamelsystemen)

Dit symbool geeft aan dat het product een geïntegreerde oplaadbare batterij bevat die onder de Europese Richtlijn 2013/56/EU valt en niet met het gewone huisvuil weggegooid mag worden.

Alle batterijen mogen niet met het gemeentelijk huisvuil worden weggegooid en moeten naar een erkend inzamelpunt in uw gemeente worden gebracht.

Door te zorgen voor een juiste verwijdering van uw gebruikte batterijen helpt u om mogelijke negatieve gevolgen voor het milieu, en de gezondheid van mens en dier te voorkomen.

We raden u sterk aan om uw product in een erkend inzamelpunt of servicecentrum in te leveren om de oplaadbare accu op een professionele wijze te verwijderen.

Zoek naar informatie over het inzamelsysteem voor elektrische en elektronische producten, en oplaadbare batterijen die in uw gemeente van kracht is. Volg de geldende voorschriften in uw gemeente en gooi het product en de oplaadbare batterijen nooit weg met het gewone huisvuil.

Voor meer informatie over het weggooiden van uw gebruikte batterijen, neem contact op met uw gemeente of plaatselijk inzamelpunt.

