

Bezdrátový reproduktor iPARTY

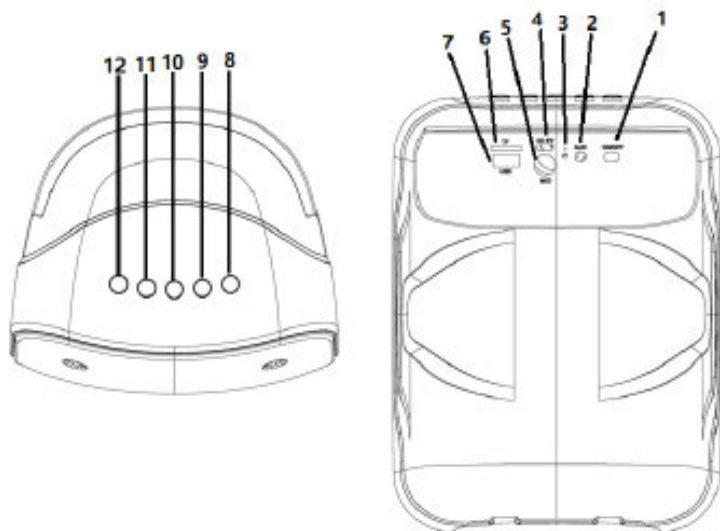

NÁVOD K OBSLUZE

LEXIBOOK®

BTS500Z

ČEŠTINA

VYBALENÍ ZAŘÍZENÍ

2x reproduktor	1x mikrofon
2x nabíjecí kabel	1x návod k obsluze

BEZPEČNOSTNÍ POKYNY

PŘEČTĚTE SI PROSÍM PŘED POUŽITÍM TOHOTO ZAŘÍZENÍ.

Před použitím zařízení si pečlivě přečtěte všechny pokyny k obsluze. Upozorňujeme, že se jedná o obecná opatření, která se nemusí týkat vašeho zařízení.

1. Než zařízení připojíte a začnete jej používat, přečtěte si tento návod k obsluze.
2. Udržujte tyto pokyny v dobrém stavu. Dbejte všech varování. Dodržujte všechny pokyny.
3. Uchovejte si tento návod k obsluze pro příští použití.
4. Zařízení nesmí být vystaveno kapající ani stříkající vodě a na výrobek nesmí být pokládány žádné předměty naplněné tekutinami, jako jsou např. vázy. Používejte pouze v suchém prostředí.
5. Na zařízení nesmí být umístěny žádné zdroje otevřeného ohně, jako jsou svíčky.
6. Na děti je třeba dohlížet a zajistit, aby si se zařízením nehrály.
7. Nezakrývejte větrací otvory, abyste nenarušili systém větrání zařízení.
8. Používejte pouze příslušenství, které je určeno výrobcem.
9. Použijte náhradní díly, které jsou určeny výrobcem.
10. Nainstalujte zařízení v souladu s pokyny výrobce.
11. Umístěte zařízení na dobře větrané místo. Umístěte zařízení na rovný, tvrdý a stabilní povrch. Nevystavujte jej teplotám nad 40 °C. Ponechtejте volný prostor alespoň 10 cm za zařízením a nad ním a 5 cm na bočních stranách.
12. Jemně stiskněte tlačítka přehrávače. Příliš silný tlak může poškodit přehrávač.
13. Použití baterie zlikvidujte ekologicky šetrným způsobem.
14. Před přemístěním nebo čištěním se vždy ujistěte, že je výrobek vypojen z elektrické sítě. Čištěte jej pouze suchým hadříkem.
15. Výrobek vypněte během bouřek nebo když jej nebudete delší dobu používat.
16. Tento výrobek nemá žádné díly určené k opravě svěpomocí. Nepokoušejte se opravovat tento výrobek sami. Servis smí provádět pouze kvalifikovaný servisní personál. Odneste výrobek ke kontrole a opravě do elektronického servisu dle vašeho výběru.
17. NIKDY nedovolte nikomu, zejména dětem, vkládat cokoli do prohlubni, šterbin nebo jiných otvorů v krytu zařízení, protože by to mohlo vést ke smrtelnému úrazu elektrickým proudem.
18. Nemontujte tento výrobek na zeď nebo strop.
19. Neumísťujte zařízení do blízkosti televizorů, reproduktorů či jiných předmětů, které vytvářejí silné magnetické pole.
20. Během používání nechte zařízení bez dozoru.
21. Dodržujte minimální vzdálenosti kolem zařízení pro dostatečné větrání.
22. Nebráňte větrání zakrýváním větracích otvorů předměty, jako jsou noviny, ubrusy, závěsy atd.
23. Zařízení je určeno k použití v tropickém anebo mírném podnebí.
24. Baterie je třeba řádně zlikvidovat. V zájmu ochrany životního prostředí je odneste do sběrného kontejneru.
25. Nedovolte, aby se na povrch nebo do zařízení dostala voda.
26. Toto zařízení není určeno pro použití osobami (včetně dětí) se sníženými fyzickými, smyslovými nebo duševními schopnostmi nebo s nedostatkem zkušeností a znalostí, pokud nejsou pod dohledem nebo nejsou poučeni o používání zařízení osobou odpovědnou za jejich bezpečnost.
27. Na děti je třeba dohlížet a zajistit, aby si se zařízením nehrály.
28. Pokud je povrch výrobku poškozen nebo pokud dojde k mechanické nebo elektrické poruše, zařízení nepoužívejte. Neprodleně kontaktujte autorizované servisní středisko.
29. Netřeste zařízením.
30. Nepokládejte zařízení do vody.
31. Neumísťujte zařízení do přímého tepla. Zařízení musí být umístěno na suchém a větraném místě.
32. Nepokládejte na zařízení těžké předměty.
33. Pokud je baterie zcela vybitá, nabijte zařízení připojením nabíjecího kabelu USB. Vezměte prosím na vědomí, že zařízení nemusí správně fungovat prvních pár minut nabíjení.

VAROVÁNÍ: Všechny obalové materiály, jako jsou pásky, plastové fólie, stahovací pásky a visačky, nejsou součástí této hračky a měly by být kvůli bezpečnosti vašeho dítěte odstraněny.

ROZLOŽENÍ OVLÁDACÍCH PRVKŮ

1. Vypínač On/Off (Zap./Vyp.)
2. Port pro Aux připojení
3. LED indikátor
4. Nabíjecí port Micro-USB
5. Port MIKROFONU

6. Port SD karty
7. Port USB disku
8. Další skladba / Hlasitost +
9. Tlačítko Přehrát/Zastavit
10. Předchozí skladba / Hlasitost -
11. Tlačítko funkčního režimu
12. Tlačítko režimu LED osvětlení

NAPÁJENÍ

Reproduktor je kompatibilní s nabíjecím kabelem micro USB (součástí balení) nebo s adaptérem typu USB (není součástí balení) 5,0 V 450 mA. Vstup: 100-240 V ~ 50/60 Hz

Napájení

1. Zkontrolujte, zda je zařízení vypnuto.
2. Zasuňte menší konec nabíjecího kabelu micro USB (součást balení) do nabíjecího portu micro USB (4) na zadní straně zařízení.
3. Připojte druhý konec kabelu USB do USB portu zapnutého počítače nebo nabíjecího adaptéru typu USB a zapojte jej do zásuvky. LED dioda u nabíjecího portu micro USB se při nabíjení zařízení rozsvítí červeně.
4. Po dokončení nabíjení LED světlo zhasne.

Poznámka: Upozorňujeme, že kabel USB lze použít pro nabíjení baterie, a nikoli pro přenos dat.

VAROVÁNÍ:

- Nebezpečí výbuchu při nesprávné výměně baterie. Nahrďte ji prosím pouze stejnou nebo obdobnou baterií.
- Baterie by neměla být vystavena vysokým teplotám, jako je sluneční záření, oheň nebo cokoliv podobného.
- V důsledku silného frekvenčního rušení nebo elektrostatického výboje může dojít k poruše nebo ztrátě paměti. Pokud dojde k jakémukoliv abnormálnímu chování zařízení, vypněte jej a znovu zapněte nebo odpojte kabel USB.

FUNKCE A REŽIMY

Posunutím vypínače (1) doleva nebo doprava reproduktor zapnete nebo vypnete. Nastavte hlasitost dlouhým stisknutím tlačítek hlasitosti (8,10).

REŽIMY

- Chcete-li změnit režim, krátce stiskněte tlačítko Funkční režim (11).
- V režimech Bluetooth®, USB a SD stiskněte tlačítka předchozí a další (8,10) pro ovládání zvukových souborů.
- V režimu připojení AUX tato tlačítka nefungují. Použijte prosím ovládací tlačítka na vašem hudebním přehrávači.
- Pokud je tlačítko vypínače na rukojeti mikrofonu nastaveno na „ZAP.“, můžete začít zpívat po připojení mikrofonu (součástí balení) ke konektoru mikrofonu (5) nebo v režimech Bluetooth®, Aux připojení, USB a SD karty. Pokud mikrofon nepoužíváte, nastavte tlačítko vypínače na „VYP.“.

PÁROVÁNÍ BLUETOOTH®

1. Zapněte reproduktor zapnutím/vypnutím tlačítka (1).
2. Reproduktor je zapnutý a v režimu Bluetooth, když uslyšíte: „Zařízení Bluetooth je připraveno ke spárování“.
3. Reproduktor je ve výchozím nastavení v bezdrátovém režimu.
4. Na vašem zařízení otevřete nabídku Bluetooth.
5. Vyhledejte a vyberte „BTSS00Z“ v nabídce na svém zařízení.
6. Zařízení a reproduktor jsou připojeny, když uslyšíte: „Zařízení Bluetooth je úspěšně připojeno“.
7. Vyhledejte v zařízení skladbu. Přehrávejte a užívejte si hudbu!

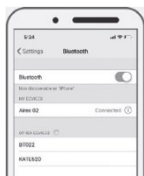

Slovní ochranná známka a logo Bluetooth® jsou registrované ochranné známky vlastněné společností Bluetooth SIG, Inc. a jakékoli použití těchto značek společností Lexibook® podléhá licenci. Ostatní ochranné známky a obchodní názvy podléhají jejich příslušným vlastníkům.

© 2021 Bluetooth SIG, Inc.

Váš audio přehrávač musí podporovat Bluetooth® profil A2DP, aby se mohl spárovat s tímto přenosným karaoke. Přesné informace o Bluetooth® profilech, které podporuje, a o nastavení párování Bluetooth® naleznete v návodu k obsluze vašeho audio přehrávače.

PŘÍPOJE 2 REPRODUKTORY V REŽIMU STEREO:

Můžete propojit dva reproduktory BTSS00Z a užívat si tak prostorového zvuku (k dispozici pouze v režimu Bluetooth):

1. Zapněte dva reproduktory BTSS00Z současně.
2. Dvakrát stiskněte tlačítko Přehrát/Zastavit (9) na jednom ze dvou reproduktorů. Po úspěšném propojení zazní zvukový indikátor.
3. Aktivujte funkci Bluetooth® vašeho audio přehrávače a potvrďte párování s reproduktorem (BTSS00Z), jak je vysvětleno v předchozí části.

SVĚTELNÉ EFEKTY

Krátkým stisknutím tlačítka M/LED (12) zapnete/vypnete světelné efekty a změňte světelné efekty.

POZOR: Příliš vysoká hlasitost může vést k poškození sluchu. Z tohoto důvodu si prosím ztlumte hlasitost. Výchozím nastavením je bezdrátový režim.

SPECIFIKACE

Příkon	USB DC 5,0 V 450 mA
Baterie	Lithiová baterie 3,7 V, 2400 mAh
Frekvenční rozsah Bluetooth	2402-2480 MHz
Vysílací výkon	2 dBm

ZJEDNODUŠENÉ EU PROHLÁŠENÍ O SHODĚ

We, Lexibook® S.A.	Lexibook UK
Bât 11, 6 avenue des Andes	PO Box 59, SOUTH MOLTON
91940 Les Ulis – Francie	EX36 9AU - UK

Druh produktu: Bezdrátový reproduktor iParty
Označení typu: BTSS00Z

Společnost Lexibook Limited tímto prohlašuje, že rádiové zařízení typu BTSS00Z je v souladu se směrnicí 2014/53/EU a Radiokomunikačním řádem 2017.

Úplné znění EU prohlášení o shodě je k dispozici na internetové adrese:

https://www.lexibook.com/doc/btss00z/bts500z_1.pdf

Jiu Wai Man

Yiu Wai Man
Produktový manažer
Hongkong



ÚDRŽBA

Abyste předešli i nebezpečí požáru nebo nárazu, odpojte zařízení při čištění od zdroje napájení. K čištění exteriéru zařízení použijte měkký, čistý hadřík navlhčený obyčejnou vlažnou vodou.

POZNÁMKA: Uschovejte si prosím tento návod k obsluze, obsahuje důležité informace.

Označení: BTSS00Z

Navrženo a vyvinuto v Evropě – Vyrobeno v Číně.

© Lexibook®

Spojené království a Irsko

Pro prodejný servis nás prosím kontaktujte na adrese savcomfr@lexibook.com.

www.lexibook.com



Tento výrobek není hračka.

Ochrana životního prostředí
Nepotřebné elektrické spotřebiče lze recyklovat, není možné je vyhazovat spolu s běžným komunálním odpadem!
Aktivně podpořte šetření přírodních zdrojů a pomozte chránit životní prostředí odevzdáním tohoto spotřebiče do sběrného dvora (je-li k dispozici).





Správná likvidace baterií tohoto produktu

(Platí v zemích se systémem tříděného sběru) Tento symbol znamená, že výrobek obsahuje vestavěnou dobijcí baterii, na kterou se vztahuje evropská směrnice 2013/56/EU a kterou nelze likvidovat s běžným komunálním odpadem. Všechny baterie by měly být likvidovány odděleně od komunálního odpadu prostřednictvím určených sběrných zařízení stanovených vládou nebo místními orgány. Správná likvidace starých baterií pomůže zabránit potenciálním negativním důsledkům pro životní prostředí, zdraví zvířat a lidí. Důrazně doporučujeme, abyste svůj výrobek dopravili do oficiálního sběrného místa nebo servisního střediska, kde odborník vyjme dobijcí baterii. Informujte se o místním systému odděleného sběru elektrických a elektronických výrobků a dobijcích baterií. Dodržujte místní pravidla a výrobek a dobijcí baterie nikdy nevyhazujte do běžného komunálního odpadu. Podrobnější informace o likvidaci starých baterií získáte u městského úřadu nebo v servisním středisku sběrného dvora.