

Jeu d'adresse électronique / Skee ball game
Skee Ballspiel / Juego de Skee ball / Skee ball
Logo de skee ball / Skee ball-spel



Mode d'emploi • Instruction manual
Manual de instrucciones • Manual de instruções
Manuale di istruzioni • Bedienungsanleitung
Gebruikershandleiding

LEXIBOOK®
JG995 series

FRANÇAIS

CONTENU DE L'EMBALLAGE

1 x partie principale 2 x parties détachables 2 x balles 1 x tableau de score 1 x pente 1 x sortie des balles 1 x manuel d'instruction

ATTENTION: Les éléments d'emballage tels que films plastiques, rubans adhésifs, étiquettes et rubans de fixation métalliques ne font pas partie de ce jouet et doivent être enlevés par raison de sécurité avant toute utilisation par un enfant.

ALIMENTATION

Le jeu d'adresse électronique fonctionne avec 3 piles de type AA/LR6 de 1,5V --- (non fournies).

Remplacement des piles

- Ouvrir le couvercle du compartiment à piles situé sous le produit à l'aide d'un tournevis.
- Insérer 3 piles AA/LR6, en respectant la polarité indiquée au fond du compartiment des piles.
- Refermer le compartiment des piles et resserrer la vis.



Ne pas recharger les piles non rechargeables. Ne pas mélanger différents types de piles ou accumulateurs, ou des piles et accumulateurs neufs et usagés. Les piles et accumulateurs doivent être mis en place en respectant la polarité. Les piles et accumulateurs usagés doivent être enlevés du jouet. Les bornes d'une pile ou d'un accumulateur ne doivent pas être mises en court-circuit. Ne pas jeter les piles au feu. Retirer les piles en cas de non utilisation prolongée. Ce jeu doit être alimenté avec les piles spécifiées seulement. Les batteries ne doivent jamais être exposées à une source de chaleur excessive, par exemple la lumière du soleil ou un feu.

ATTENTION: D'importantes interférences électromagnétiques ou des décharges électrostatiques peuvent provoquer un mauvais fonctionnement ou une perte de données. Si l'appareil ne fonctionne pas correctement, enlevez puis remettez les piles.

Pour vos demandes concernant un problème SAV ou une réclamation, écrivez à savcomfr@lexibook.com

Informations sur la protection de l'environnement
Tout appareil électrique usé est une matière recyclable et ne devrait pas faire partie des ordures ménagères ! Nous vous demandons de bien vouloir nous soutenir en contribuant activement au ménage des ressources et à la protection de l'environnement en déposant cet appareil dans des sites de collecte (si existants).



DESCRIPTION DU PRODUIT

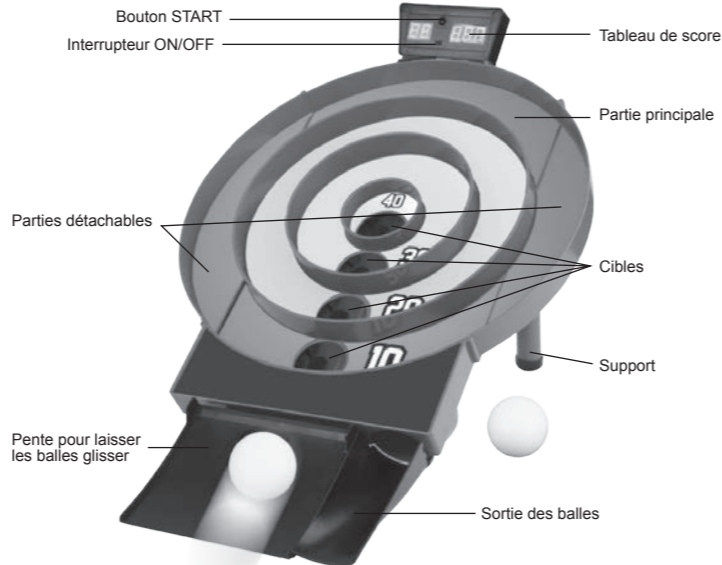

INSTALLATION DU JEU

Emboîtez les 2 parties détachables à la partie principale. Branchez le câble noir situé au dos de la partie principale au tableau de score et emboîtez ce dernier sur le haut du jeu. Puis, emboîtez la pente avec la sortie des balles et attachez cela au bas de la partie principale. Enfin, dépliez les supports au dos et placez le jeu sur le sol ou une table. L'interrupteur de mise en marche se trouve sur le tableau de scores. Placez-le en position ON pour allumer le jeu, et en position OFF pour l'éteindre.

BUT DU JEU

Le but du jeu est de marquer le maximum de points dans un délai de 30 secondes. Lancer les balles dans les cibles donne un nombre de points spécifique en fonction de la valeur de l'anneau, de 10 à 40 points. Une fois que les 30 secondes se sont écoulées, la partie se finit et le nombre de points total est indiqué sur le tableau de score.

DÉROULEMENT DU JEU

Avant de commencer une nouvelle partie, remettez à zéro le score en appuyant sur le bouton START. Un bruit de sifflet et d'acclamations s'enclenchera indiquant que le décompte de 30 secondes commence.

ENTRETIEN ET GARANTIE

Protéger le jouet contre l'humidité. S'il est mouillé, l'essuyer immédiatement. Ne pas le laisser en plein soleil, ne pas l'exposer à une source de chaleur. Ne pas le laisser tomber. Ne pas tenter de le démonter. Pour le nettoyer, utiliser un chiffon légèrement imbibé d'eau à l'exclusion de tout produit détergent. En cas de mauvais fonctionnement, essayer d'abord de changer les piles. Si le problème persiste, relire attentivement la notice afin de vérifier que rien n'a été omis.

Note : Veuillez garder ce mode d'emploi, il contient d'importantes informations. Ce produit est couvert par notre garantie de 2 ans (Europe uniquement). Pour toute mise en œuvre de la garantie ou du service après-vente, vous devez vous adresser à votre revendeur muni d'une preuve d'achat. Notre garantie couvre les vices de matériel ou de montage imputables au constructeur à l'exclusion de toute détérioration provenant du non-respect de la notice d'utilisation ou toute intervention intempestive sur l'article (telle que le démontage, exposition à la chaleur ou à l'humidité ...). Il est recommandé de conserver l'emballage pour toute référence ultérieure. Dans un souci constant d'amélioration, nous pouvons être amenés à modifier les couleurs et les détails du produit présenté sur l'emballage.

ATTENTION! Ne convient pas aux enfants de moins de 3 ans. Risque de suffocation en raison des petites pièces.

Référence: JG995series
Conçu et développé en Europe – Fabriqué en Chine.
© Lexibook®

Lexibook S.A.
6 avenue des Andes
Bâtiment 11
91940 Les Ulis
France
www.lexibook.com

Pour vos demandes concernant un problème SAV ou une réclamation, écrivez à savcomfr@lexibook.com

Informations sur la protection de l'environnement
Tout appareil électrique usé est une matière recyclable et ne devrait pas faire partie des ordures ménagères ! Nous vous demandons de bien vouloir nous soutenir en contribuant activement au ménage des ressources et à la protection de l'environnement en déposant cet appareil dans des sites de collecte (si existants).

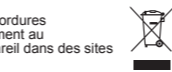

ENGLISH

UNPACKING

1 x main board 2 x detachable parts 2 x balls 1 x scoreboard 1 x slope 1 x ball exit 1 x instruction manual

WARNING: All packaging materials, such as tape, plastic sheets, wire ties and tags are not part of this toy and should be discarded for your child's safety.

POWER SUPPLY

The skee ball game operates with 3 x 1.5V --- AA/LR6 batteries (not included).

Installing batteries:

- Using a screw driver, open the battery door located at the rear of the unit.
- Insert 3 x 1.5V --- AA/LR6 batteries observing the polarity markings inside the battery compartment.
- Close the battery compartment and tighten the screw.



Non-rechargeable batteries are not to be recharged. Rechargeable batteries are to be removed from the toy before being charged. Rechargeable batteries are only to be charged under adult supervision. Different types of batteries or new and used batteries are not to be mixed. Only batteries of the same or equivalent type as recommended are to be used. Batteries are to be inserted with the correct polarity. Exhausted batteries are to be removed from the toy. The supply terminals are not to be short circuited. Do not throw batteries into a fire. Remove the batteries if you are not going to use the game for a long period of time. Battery shall not be exposed to excessive heat such as sunshine, fire or the like.

WARNING: Mal-function or loss of memory may be caused by strong frequency interference or electrostatic discharge. Should any abnormal function occur, remove the batteries and insert them again.

PRODUCT DESCRIPTION

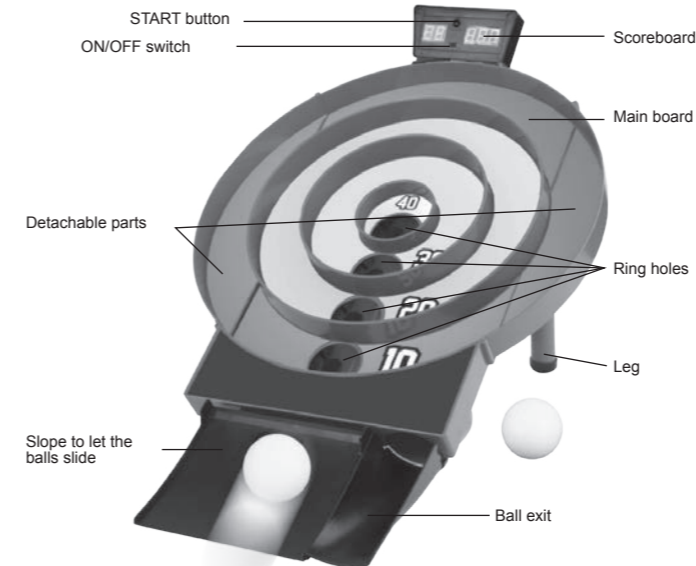

SETTING UP THE GAME

Assemble the 2 detachable parts to the main board. Plug the black wire at the back to the scoreboard and assemble it on top of the main board. Then assemble the slope and the ball exit together and attach it at the bottom the main board. Finally, unfold the legs at the back and place the game on the floor or a table. The power switch is located on the scoreboard. Place it in the ON position to turn on the skee ball game and in the OFF position to turn it off.

GOAL OF THE GAME

The game goal is to score as much points as possible within 30 seconds. Throwing the ball into the ring holes grants the player a number of points depending on which hole the ball was thrown into, from 10 to 40 points. After 30 seconds, the game ends and the total score is indicated on the scoreboard.

GAMEPLAY

Before starting a new game, reset the score on the screen by pressing the START button. A whistle and cheering sound will play indicating that the 30 seconds timer is starting.

MAINTENANCE AND WARRANTY

Only use a soft, slightly damp cloth to clean the unit. Do not use detergent. Do not expose the unit to direct sunlight or any other heat source. Do not immerse the unit in water. Do not dismantle or drop the unit. Do not try to twist or bend the unit

Note: Please keep this instruction manual, it contains important information.

This product is covered by our 2-year warranty. For any claim under the warranty or after sale service, please contact your distributor and present a valid proof of purchase. Our warranty covers any manufacturing material and workmanship defect, with the exception of any deterioration arising from the non-observance of the instruction manual or from any careless action implemented on this item (such as dismantling, exposition to heat and humidity, etc.). It is recommended to keep the packaging for any further reference. In a bid to keep improving our services, we could implement modification on the colours and the details of the product shown on the packaging.

WARNING! Not suitable for children under 3 years. Choking Hazard - Small parts.

Reference: JG995series
Designed and developed in Europe – Made in China
© Lexibook®

United Kingdom & Ireland
For after-sales service, please contact us at savcomfr@lexibook.com
www.lexibook.com

Environmental Protection:
Unwanted electrical appliances can be recycled and should not be discarded along with regular household waste! Please actively support the conservation of resources and help protect the environment by returning this appliance to a collection centre (if available).

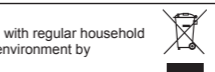

ESPAÑOL

CONTENIDO DEL EMBALAJE

1 x tablero principal 2 x partes separables 2 x bolas 1 x marcador 1 x pendiente 1 x salida de la bola 1 x manual de instrucciones

¡ADVERTENCIA! Todos los elementos utilizados para el embalaje, como por ejemplo cintas, recubrimientos plásticos, ataduras metálicas y etiquetas no forman parte de este equipo y, por lo tanto, deberán desecharse.

INFORMACIÓN SOBRE LAS PILAS

La mesa de pinball electrónica funciona con 3 pilas tipo AA/LR6 de 1,5V --- (no incluidas).

Colocación de las pilas:

- Para colocar las pilas, abre el compartimento de las pilas, situado en la parte inferior de la unidad.
- Coloque 3 pilas tipo AA/LR6 de 1,5V --- (no incluidas) en la posición adecuada, de acuerdo con las marcas de polaridad que se muestran en el interior del compartimento de las pilas, tal como se muestra en la figura más abajo.
- Vuelva a colocar la tapa del compartimento.

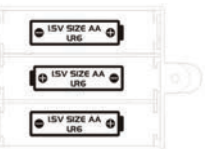

No intente nunca recargar pilas no recargables. Para cargar las pilas recargables, antes retirelas del juguete. Las pilas recargables deben recargarse siempre bajo la supervisión de un adulto. No mezcle pilas de distinto tipo, o pilas nuevas con pilas usadas. Utilice únicamente pilas del tipo recomendado o equivalentes. Colocar siempre las pilas en la posición correcta, de acuerdo con la polaridad indicada en el compartimento. Retire del juguete las pilas gastadas. No permita que entren en contacto eléctrico los terminales de la alimentación. Si prevé que el juguete no va a utilizarse durante un periodo largo de tiempo, retire las pilas. Cuando el sonido se hace débil o el juego no responde adecuadamente es señal de que debe sustituir las pilas. Deberá evitarse exponer las baterías a temperaturas excesivamente elevadas tales como las generadas por la acción de los rayos del sol o de las llamas.

¡ADVERTENCIA! Interferencias fuertes de señales de radio, o descargas electrostáticas, pueden provocar un mal funcionamiento de la unidad o que se pierda el contenido de la memoria. En caso de que se produzca un funcionamiento anormal, retire y vuelva a colocar las pilas.

APRESENTACIÓN

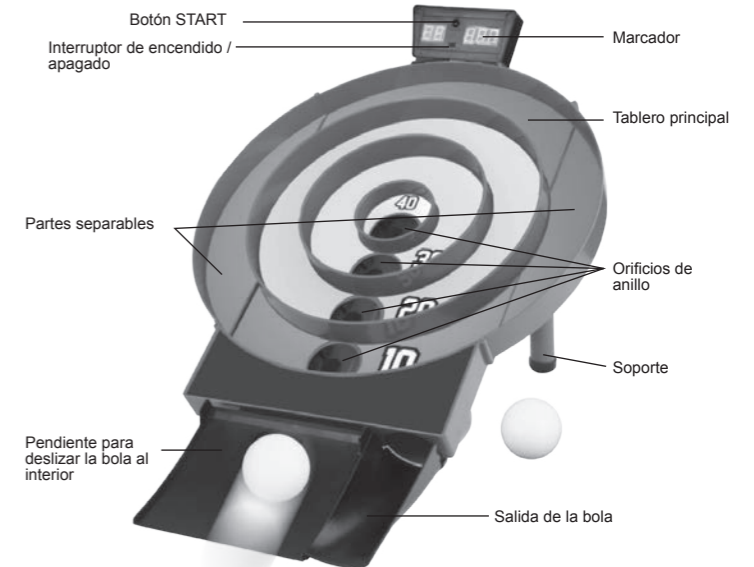

PUESTA EN FUNCIONAMIENTO

Monta las 2 partes separables en el tablero principal. Enchufa el cable negro de la parte trasera al marcador y móntalo en la parte superior del tablero principal. A continuación, ensambla la pendiente y la salida de la bola y fíjala en la parte inferior del tablero principal. Por último, despliega las patas de la parte trasera y coloca el juego en el suelo o en una mesa. El interruptor de encendido se encuentra en el marcador. Colócalo en la posición de encendido (ON) para encender el juego de skee ball y en la posición de apagado (OFF) para apagarlo.

OBJETIVO DEL JUEGO

El objetivo del juego es conseguir el mayor número de puntos posible en 30 segundos. Al lanzar la pelota en los orificios de anillo, el jugador obtiene un número de puntos dependiendo del orificio al que se haya lanzado la pelota, de 10 a 40 puntos. Al cabo de 30 segundos, el juego termina y la puntuación total se indica en el marcador.

INSTRUCCIONES DE JUEGO

Antes de comenzar una nueva partida, restablece la puntuación en la pantalla pulsando el botón START. Se escuchará un silbido y un sonido de animación para indicar que el temporizador de 30 segundos está comenzando.

MANTENIMIENTO Y GARANTIA

Para limpiar el juguete, utilice únicamente un paño suave humedecido en agua. No utilice ningún producto detergente. No exponga el juguete a la acción directa de los rayos del sol ni a ninguna otra fuente de calor. No mojar el juguete. No desmonte o deje caer el juguete.

Nota: Conserve este manual de instrucciones ya que contiene informaciones de importancia.

Este producto está cubierto por nuestra garantía de 2 años (Europa únicamente). Para cualquier reclamación bajo la garantía o petición de servicio post venta deberá dirigirse a su revendedor y presentar su comprobante de compra. Nuestra garantía cubre los defectos de material o montaje que sean imputables al fabricante, con la excepción de todo aquel deterioro que sea consecuencia de la no observación de las indicaciones indicadas en el manual de instrucciones, o de toda intervención impropia sobre este aparato (como por ejemplo el desmontaje, exposición al calor o a la humedad...). Se recomienda conservar el embalaje para cualquier referencia futura. En nuestro constante afán de superación, podemos proceder a la modificación de los colores y detalles del producto mostrado en el embalaje

¡ADVERTENCIA! No apto para niños menores de 3 años. Peligro de asfixia debido a la presencia de piezas pequeñas.

Referencia: JG995series
Diseñado y desarrollado en Europa – Fabricado en China
© Lexibook®

España
Para servicio postventa, entre en contacto con nuestros equipos: savcomfr@lexibook.com
www.lexibook.com

Precauciones para la protección del medioambiente:
Al final de su vida útil, los aparatos eléctricos pueden reciclarse y no deberán desecharse junto con los desperdicios domésticos! Le rogamos que apoye activamente la conservación de los recursos naturales y contribuya a la protección del medioambiente desechando este aparato eléctrico en un centro de reciclaje autorizado (si lo hay) al final de su vida útil.



CONTENUTO DELLA CONFEZIONE

1 x piattaforma principale 2 x parti removibili 2 x palline 1 x bersaglio 1 x scivolo 1 x apertura di uscita della pallina 1 x manuale di istruzioni

ATTENZIONE: I componenti dell'imballo, quali pellicole in plastica, nastro adesivo, nastri di fissaggio metallici non fanno parte del giocattolo e devono essere eliminati.

ALIMENTAZIONE

Il gioco della palla skee funziona con 3 batterie da 1,5 V --- AA/LR6 (non incluse).

Installazione batterie:

- Servendosi di un cacciavite, aprire lo scomparto batterie situato a livello della parte inferiore dell'unità.
- Inserire 3 x 1,5 V --- batterie di tipo AA/LR6, rispettando la polarità indicata all'interno dello scomparto batterie. Vuelva a colocar la tapa del compartimento.
- Richiudere il vano batterie e stringere la vite.



Le batterie ricaricabili devono essere tolte dal giocattolo prima di essere ricaricate; le batterie ricaricabili devono essere caricate unicamente con la supervisione di un adulto; non mischiare differenti tipi di batterie o batterie nuove e usate; utilizzare unicamente batterie del tipo raccomandato o equivalenti; inserire le batterie rispettando la polarità; rimuovere le batterie esaurite dal giocattolo; non cortocircuitare i terminali di alimentazione. Non buttare le batterie nel fuoco. Rimuovere le batterie se non si usa il gioco per molto tempo. Sostituire le batterie quando il suono diventa debole o il gioco non funziona. Non esporre le batterie a un calore eccessivo, ad esempio la luce del sole o un fuoco.

AVVERTENZA: Una forte interferenza di frequenza o scariche elettrostatiche possono causare malfunzionamenti o perdite di memoria. Se si dovessero verificare funzionamenti anormali, togliere e reinserire le batterie.

APRESENTAZIONE

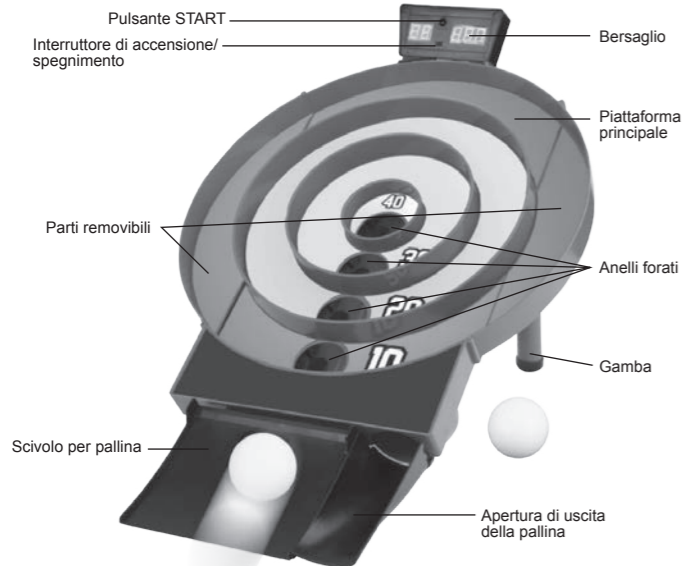

CONFIGURAZIONE DEL GIOCO

Assembla le 2 parti removibili sulla piattaforma principale. Collega il cavo nero sul retro del bersaglio e assemblalo sulla parte superiore della piattaforma principale. Quindi unisci lo scivolo e l'apertura di uscita della pallina e fissali alla parte inferiore della piattaforma principale. Infine, apri le gambe sulla parte posteriore e posizionare il gioco sul pavimento o su un tavolo. L'interruttore è posizionato sul display. Portalo in posizione ON per accendere il gioco e in posizione OFF per spegnerlo.

OBIETTIVO DEL GIOCO

L'obiettivo del gioco è ottenere il maggior numero di punti entro 30 secondi. È possibile ottenere da 10 a 40 punti, a seconda dell'anello forato in cui la pallina viene lanciata. Dopo 30 secondi la partita termina e il punteggio apparirà sul display.

REGOLE DEL GIOCO

Prima di iniziare una nuova partita, azzerà il punteggio sul display premendo il pulsante START. Verrà emesso un effetto sonoro a indicare che il conto alla rovescia di 30 secondi è iniziato.

MANUTENZIONE E GARANZIA

Per pulire il giocattolo, servirsi unicamente di un panno morbido leggermente inumidito con acqua, evitando qualsiasi prodotto detergente. Non esporre il giocattolo alla luce diretta del sole né ad altre sorgenti di calore. Non bagnare. Non smontare il giocattolo e non lasciarlo cadere.

Nota: conservare il presente libretto d'istruzioni in quanto contiene informazioni importanti.

Questo prodotto è coperto dalla nostra garanzia di 2 anni (Europa unicamente). Per servizi della garanzia o del servizio di assistenza post vendita, rivolgersi al negoziante muniti di prova d'acquisto. La nostra garanzia copre i vizi di materiale o di montaggio imputabili al costruttore a esclusione di qualsiasi deterioramento causato dal mancato rispetto delle istruzioni d'uso o di qualsiasi intervento inadeguato sul prodotto (smontaggio, esposizione al calore o all'umidità...). Si raccomanda di conservare la confezione per qualsiasi riferimento futuro. Nel nostro impegno costante volto al miglioramento dei nostri prodotti, è possibile che i colori e i dettagli dei prodotti illustrati sulla confezione differiscano dal prodotto effettivo.

ATTENZIONE! Articolo non adatto a bambini di età inferiore ai 3 anni. Rischio di soffocamento dovuto alla presenza di elementi di piccolo dimensioni.

Riferimento: JG995series
Progettato e sviluppato in Europa – Fabricato in Cina
© Lexibook®

Per i servizi di assistenza post-vendita, contattare i nostri team:
www.lexibook.com



Protezione ambientale

I dispositivi elettrici possono essere riciclati, non vanno pertanto gettati insieme ai rifiuti domestici. Sostenete attivamente la difesa delle risorse e aiutate a proteggere l'ambiente restituendo l'apparecchio ad un centro di raccolta (se disponibile).



DENTRO DA CAIXA

1 x tabuleiro 2 x peças amovíveis 2 x bolas 1 x placar 1 x Inclinação 1 x Saída da bola 1 x manual de instruções

ATENÇÃO: As peças da embalagem, como os revestimentos de plástico, elásticos, etiquetas e fios de fixação de metal não fazem parte do brinquedo e devem ser deixados fora.

ALIMENTAÇÃO

O skee ball funciona com 3 pilhas alcalinas de 1,5 V --- AA/LR6 (não incluída).

Colocação das pilhas:

- Com uma chave de fendas, abra a tampa do compartimento das pilhas na parte traseira da unidade.
- Insira 3 pilhas AA/LR6 de 1,5V --- tendo em conta a polaridade indicada no fundo do compartimento das pilhas.
- Feche o compartimento das pilhas e aperte o parafuso.



As pilhas recarregáveis deverão ser retiradas do brinquedo antes de serem recarregadas e só deverão ser recarregadas sob a supervisão de um adulto. Não misture diferentes tipos de pilhas ou pilhas novas com pilhas usadas. Só deverá utilizar pilhas do mesmo tipo ou de um tipo equivalente às recomendadas. As pilhas deverão ser colocadas com a polaridade correcta. Deverá retirar as pilhas gastas do brinquedo. Não coloque os terminais em curto-circuito. Não atire as pilhas para o fogo. Retire as pilhas caso não utilize a unidade durante um longo período de tempo. Quando o som ficar fraco ou o jogo não responder, pense em substituir as pilhas. As pilhas não deverão ser expostas a calor em excesso, como luz directa do sol, fogo ou algo parecido.

AVISO: Uma descarga electrostática ou frequências fortes podem dar origem a um mau funcionamento ou perda de memória. Caso ocorra algum funcionamento anormal, volte a colocar as pilhas.

APRESENTAÇÃO

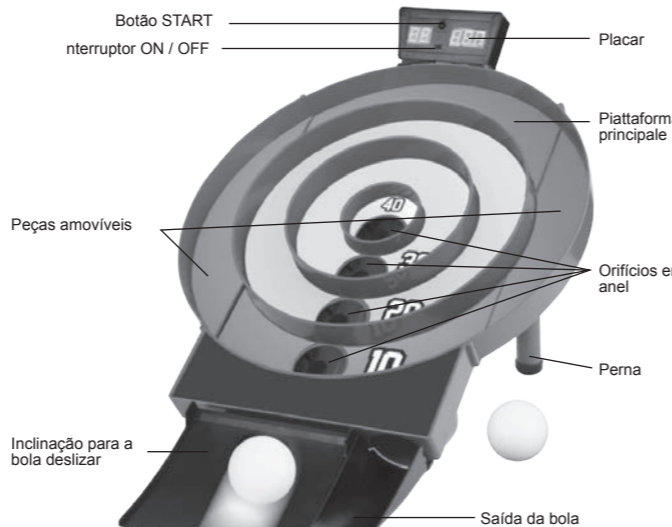

GUIA DE INÍCIO

Monte as 2 partes amovíveis no tabuleiro. Ligue o fio preto na parte traseira do placar e monte no topo do tabuleiro. De seguida, monte a inclinação à saída da bola e fixe no fundo do tabuleiro. Finalmente, desdobre as pernas na parte traseira e coloque o jogo no chão ou numa mesa. O interruptor de alimentação encontra-se no placar. Coloque-o na posição de ligado para ligar o jogo de skee ball, e na posição de desligado para desligar.

OBJECTIVO DO JOGO

O objetivo do jogo é obter o máximo de pontos possível em 30 segundos. Atirar a bola para os orifícios em anel dá ao jogador um número de pontos, dependendo do buraco em que a bola entra, de 10 a 40 pontos. Passados 30 segundos, o jogo termina e a pontuação total é indicada no placar.

DECORRER DO JOGO

Antes de começar um novo jogo, reinicie a pontuação no ecrã, premindo o botão START. Ouvirá um apito e um som de apoio a indicar que o temporizador de 30 segundos foi iniciado.

MANUTENÇÃO E GARANTIA

Para limpar o jogo, utilize apenas um pano suave ligeiramente humedecido e sem qualquer tipo de detergente. Não exponha o jogo à luz directa do sol nem a qualquer outra fonte de calor. Não molhe a unidade. Não desmonte nem deixe cair a unidade.

Nota: Por favor guarde este manual, pois contém informações importantes. Este produto está coberto pela nossa garantia de 2 anos (Europa unicamente). Para a utilização da garantia ou do serviço pós-venda, deverá dirigir-se ao seu revendedor, levando consigo o talão da compra. A nossa garantia cobre defeitos de material ou de montagem da responsabilidade do fabricante, excluindo qualquer deterioração proveniente do não cumprimento do modo de utilização ou de qualquer intervenção inoportuna sobre a unidade (como a desmontagem, exposição ao calor ou à humidade...). Recomenda-se que guarde a caixa para uma future referência. Na procura de uma constante melhoria, poderemos modificar as cores ou características do produto apresentadas na caixa.

ATENÇÃO! Não é adequado para crianças de idade inferior a 3 anos. Perigo de engasgamento devido à presença de peças pequenas.

Referência: JG995series
Criado e desenvolvido na Europa – Fabricado na China
© Lexibook®

Para qualquer serviço pós-venda, por favor, contacte as nossas equipas:
www.lexibook.com



Indicações para a protecção do meio ambiente

Aparelhos eléctricos antigos são materiais que não pertencem ao lixo doméstico! Por isso pedimos para que nos ajude, contribuindo activamente na poupança de recursos e na protecção do ambiente ao entregar este aparelho nos pontos de recolha, caso existam.



VERPACKUNGSIHALT

1 x Spielfeld 2 x Abnehmbare Elemente 2 x Bälle 1 x Anzeigetafel 1 x Hang, damit der Ball gleiten kann 1 x Ballauswurf 1 x Bedienungsanleitung

WARNUNG: Das gesamte Verpackungsmaterial wie Klebeband, Plastikfolie, Drähte und Etiketten ist nicht Teil dieses Produktes und sollten entsorgt werden.

STROMVERSORGUNG

Das Skee-Ball-Spiel benötigt zum Betrieb drei 1,5 V --- AA/LR6 Batterien (mitgeliefert).

Batterie einlegen:

- Öffne mithilfe eines Schraubendrehers das Batteriefach an der Unterseite des Gerätes..
- Setzen Sie 3 x 1,5 V --- AA/LR6-Batterien ein, wobei Sie die im Inneren des Batteriefachs angegebene und auf der anderen Seite abgebildete Polarität beachten.
- Schließen Sie das Batteriefach und ziehen Sie die Schraube fest.



Nicht wieder aufladbare Batterien können nicht aufgeladen werden. Aufladbare Batterien müssen vor der Aufladung aus dem Spielzeug genommen werden. Batterien dürfen nur unter Aufsicht eines Erwachsenen aufgeladen werden. Unterschiedliche Batterietypen bzw alte und neue Batterien dürfen nicht gemischt werden. Es dürfen nur solche Batterien verwendet werden, die gleichwertig zum empfohlenen Batterietyp sind. Die Batterien müssen korrekt entsprechend der Polaritätsmarkierungen eingelegt werden. Leere Batterien müssen aus dem Spielzeug genommen werden. Die Anschlüsse dürfen nicht kurz geschlossen werden. Batterien niemals ins Feuer werfen. Entfernen Sie die Batterien, wenn Sie das Spielzeug für längere Zeit benutzen. Wenn der Sound schwächer wird oder das Spielzeug anfängt, nicht mehr direkt zu reagieren, deutet dieses ebenfalls darauf hin, dass es Zeit wird, neue Batterien einzusetzen. Die Batterien dürfen keinen übermäßigen Hitzequellen ausgesetzt werden zum Beispiel Sonnenschein oder Feuer.

WARNUNG: Funktionsstörungen oder Speicherverlust können möglicherweise durch starke Frequenzstörungen oder elektrostatische Entladung verursacht werden. Sollte es zu unnormalen Funktionen kommen, entfernen Sie die Batterien und legen Sie die Batterien wieder ein.

PRODUKT-BESCHREIBUNG

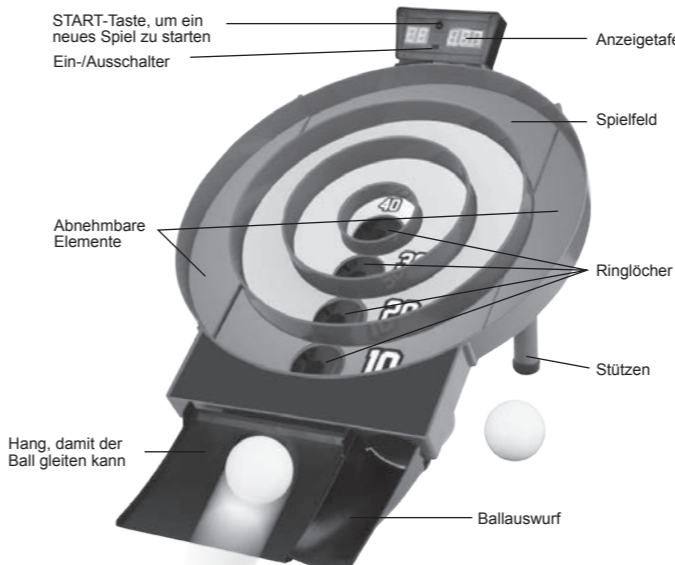

SPIELVORBEREITUNG

Montieren Sie die 2 abnehmbaren Teile an die Zielscheibe. Verbinden Sie das schwarze Kabel auf der Rückseite mit der Anzeigetafel und oben mit der Zielscheibe. Richten Sie dann den Hang auf und befestigen Sie den Ballauswurf unten an der Zielscheibe. Zum Schluss klappen Sie die Stützen nach hinten und stellen das Spiel auf den Boden oder einen Tisch. Der Netzschalter befindet sich auf der Anzeigetafel. Stellen Sie es in die On-Position, um das Skee-Ball-Spiel einzuschalten, und in die Off-Position, um es auszuschalten..

ZIEL DES SPIELS

Das Ziel des Spiel ist, innerhalb von 30 Sekunden so viele Punkte wie möglich zu erzielen. Wenn Sie den Ball in die Ringlöcher werfen, erhält der Spieler eine Anzahl von Punkten, je nachdem, in welches Loch der Ball geworfen wurde, von 10 bis 40 Punkten. Nach 30 Sekunden endet das Spiel und die Gesamtpunktzahl wird auf der Anzeigetafel angezeigt.

SPIELABLAUF

Setzen Sie vor dem Starten eines neuen Spiels die Punktzahl auf dem Bildschirm zurück, indem Sie die START-Taste drücken. Ein Pfeif- und Jubelgeräusch zeigt an, dass der 30-Sekunden-Timer startet.

FLEGE UND WARTUNG / GARANTIE

Verwenden Sie zur Reinigung des Spielzeugs nur ein weiches, leicht angefeuchtetes Tuch und niemals Reinigungsmittel. Setzen Sie das Spielzeug nicht direkter Sonnenbestrahlung oder anderen Hitzequellen aus. Bringen Sie es auf keinen Fall mit Nässe in Berührung. Nehmen Sie es nicht auseinander und lassen Sie es nicht fallen.

Anmerkung: Bitte bewahren Sie diese Bedienungsanleitung auf, da sie wichtige Hinweise enthält. 2 Jahre Garantie. Die gesetzlichen Gewährleistungsrechte bleiben neben der Garantie bestehen.

Für jede Inanspruchnahme der Garantie oder des Kundendienstes, kontaktieren Sie bitte Ihren Einzelhändler unter Vorlage der Einkaufsquittung. Unsere Garantie deckt Materialschäden oder Installationsfehler, die auf den Hersteller zurückzuführen sind. Nicht eingeschlossen sind Schäden, die durch Missachtung der Bedienungsanleitung oder auf unsachgemäße Behandlung (wie z. B. unbefugtes Öffnen, Aussetzen von Hitze oder Feuchtigkeit, usw.) zurückzuführen sind. Wir empfehlen, die Verpackung für spätere Konsultationen aufzubewahren. Bedingt durch unser ständiges Bemühen nach Verbesserung, kann das Produkt möglicherweise in Farben und Details von der Verpackungsabbildung abweichen.

ACHTUNG! Nicht für Kinder unter 3 Jahren geeignet. Verschluckungsgefahr – kleine Teile.

Referenznummer: JG995series
Design und Entwicklung in Europa - Hergestellt in China
© Lexibook®

Deutschland & Österreich
Für den Kundendienst wenden Sie sich bitte an unsere Teams:
E-Mail: savcomfr@lexibook.com

www.lexibook.com



Hinweise zum Umweltschutz

Alt-Elektrogeräte sind Wertstoffe, sie gehören daher nicht in den Hausmüll! Wir möchten Sie daher bitten, uns mit Ihrem aktiven Beitrag bei der Ressourcenschonung und beim Umweltschutz zu unterstützen und dieses Gerät bei den (falls vorhandenen) eingerichteten Rücknahmestellen abzugeben



IN DE VERPAKKING

1 x hoofdbord 2 x Afneembare delen 2 x Ballen 1 x scorebord 1 x Helling 1 x Balafvoer 1 x Gebruikershandleiding

OPGELET: Al het verpakkingsmateriaal zoals plakband, plastic vellen, draadklemmen en labels die niet deel uitmaken van dit apparaat dienen weggegooid te worden.

STROOMVOORZIENING

Het skeepball-spel werkt op 3 x 1,5V --- AA/LR6 batterijen (niet meegeleverd).

- Open het klepje van het batterijcompartiment dat zich onder het spel bevindt door gebruik te maken van een schroevendraaier.
- Plaats 3 x 1,5V --- AA/LR6 batterijen en let hierbij op de juiste polariteit zoals aangegeven binnenin het batterijvak.
- Sluit het batterijvak en draai de schroef vast.



Niet-heroplaadbare batterijen kunnen niet worden heropgeladen; oplaadbare batterijen moeten uit het speelgoed worden verwijderd alvorens deze op te laden; heroplaadbare batterijen mogen alleen onder toezicht van een volwassene worden opgeladen; verschillende types batterijen of nieuwe en oude batterijen mogen niet onderling gebruikt worden; gebruik alleen batterijen van hetzelfde of equivalente type zoals aangeraden door de fabrikant; batterijen moeten volgens de juiste polariteit worden ingestoken; lege batterijen moeten uit het speelgoed worden verwijderd; de loeverterminals mogen geen kortsluiting ondervinden. Geelieve de verpakking te bewaren als referentie voor later daar het belangrijke informatie bevat. Gooi batterijen nooit in open vuur. Indien je het spel voor langere tijd niet zal gebruiken, neem de batterijen uit het spel. Wanneer het geluid zwakker of het spel niet reageert, vervang dan de batterijen. Stel de batterijen nooit bloot aan een warmtebron, zoals zonlicht of vuur.

WAARSCHUWING: Een storing of geheugenverlies kan veroorzaakt worden door een sterke frequentie-interferentie of een elektrostatische ontlading. Indien er zich een abnormale functie voordoet, verwijder en verbind opnieuw de batterijen.

PRESENTATIE

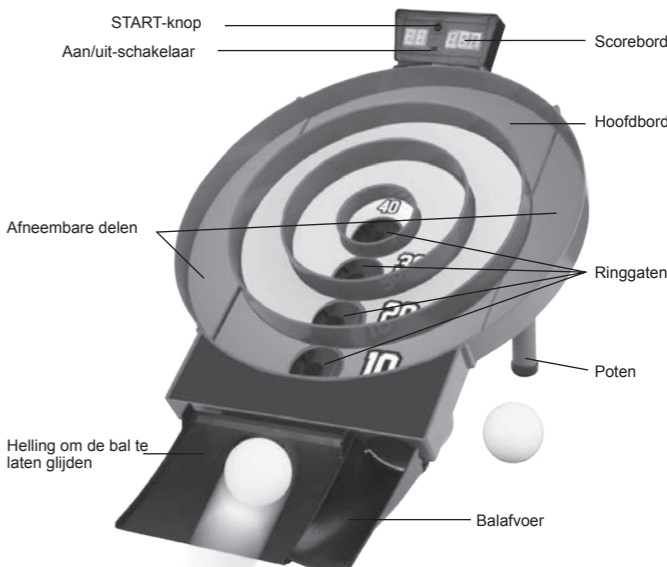

HET SPEL INSTELLEN

Maak de 2 afneembare delen aan het hoofdbord vast. Sluit de zwarte kabel aan op de achterkant van het scorebord en maak het vast aan de bovenkant van het hoofdbord. Maak vervolgens de helling vast aan de balafvoer en maak het geheel vast aan de onderkant van het hoofdbord. Vouw tenslotte de poten aan de achterkant open en plaats het spel op de vloer of op een tafel. De aan/uit-schakelaar bevindt zich op het scorebord. Stel het in op de positie ON (aan) om het skeepball-spel in te schakelen en op de positie OFF (uit) om het spel uit te schakelen.

DOEL VAN HET SPEL

Het doel van het spel is om zoveel mogelijk punten binnen 30 seconden te scoren. Het gooien van de bal in de ringgaten geeft de speler een aantal punten, tussen 10 en 40 punten, afhankelijk van in welk gat de bal werd goeid. Het spel eindigt na 30 seconden en de totale score wordt op het scorebord aangegeven.

SPELVERLOOP

Alvorens een nieuw spel te starten, reset de score op het scherm door op de START knop te drukken. Je hoort gefluit en gejuich om aan te geven dat de timer van 30 seconden is gestart.

ONDERHOUD EN GARANTIE

Om het speelgoed te reinigen, gebruik je alleen een zachte, licht vochtige doek. Alle detergents zijn verboden. Stel het spel niet bloot aan direct zonlicht of eender welke hittebron. Maak het spel niet nat. Haal het niet uit elkaar en laat het niet vallen.

Opmerking: gelieve deze handleiding te bewaren aangezien het belangrijke informatie bevat.

Het product is gedekt door onze 2 jaar garantie (Europa alleen). Voor alle herstellingen tijdens de garantie of naverkoopdienst, moet je je richten tot de verkoper met een aankoopbewijs. Onze garantie geldt voor al het materiaal en de montage van de fabrikant, exclusief alle schade veroorzaakt door het niet respecteren van onze gebruiksaanwijzing (zoals uit elkaar halen, blootstellen aan hitte of vochtigheid...). Wij raden aan de verpakking te bewaren voor enige referentie in de toekomst. In onze poging voor constante verbetering, is het mogelijk dat kleuren en details van dit product lichtjes verschillen van deze op de verpakking.

WAARSCHUWING! Niet geschikt voor kinderen jonger dan 3 jaar. Verstikkingsgevaar door de aanwezigheid van klein onderdelen.

Referentie: JG995series
Ontworpen en ontwikkeld in Europa - Gemaakt in China
© Lexibook®

Voor service na verkoop, neem contact op met onze teams:
www.lexibook.com



Richtlijnen voor milieubescherming

Gebroekte elektronische apparaten horen niet thuis in het huisafval! Wij vragen u daarom een bijdrage aan de bescherming van ons milieu te leveren en dit apparaat op de voorziene verzamelplaatsen af te geven.

