

# CYBER ARCADE



MODE D'EMPLOI  
INSTRUCTION MANUAL  
MANUAL DE INSTRUCCIONES

Návod k obsluze

LEXIBOOK®  
WWW.LEXIBOOK.COM

JL2940

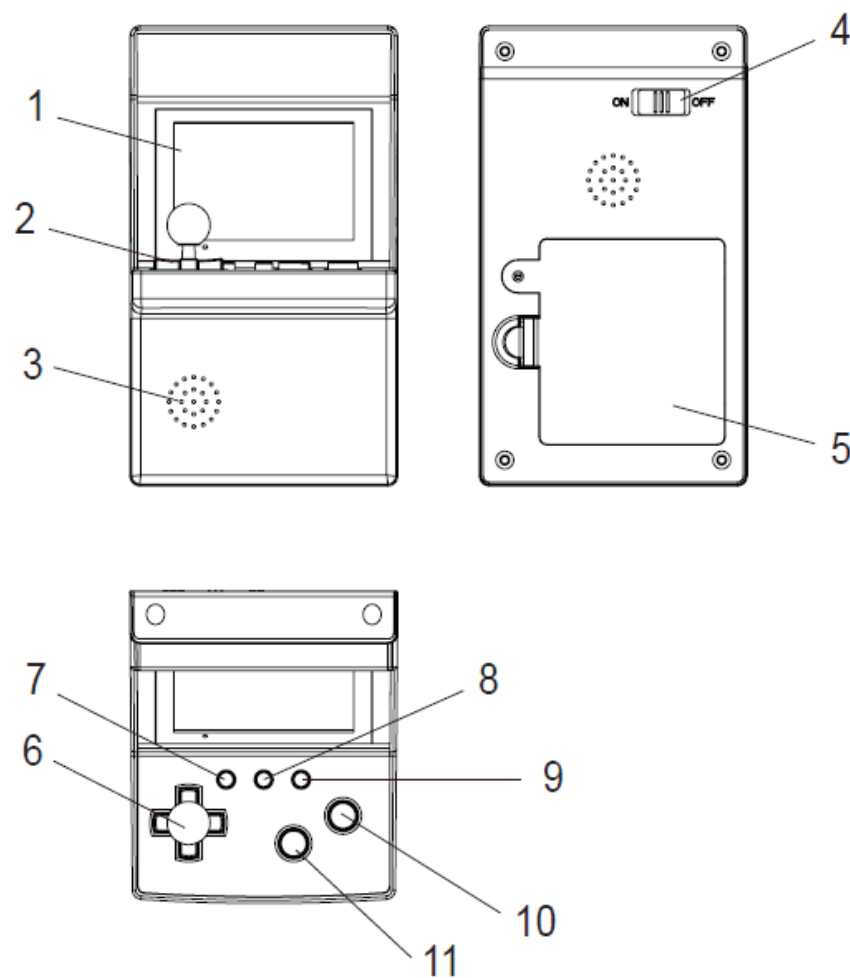

## OBSAH BALENÍ

Při vybalování se ujistěte, že balení obsahuje:

1 x herní konzole / 1 x návod k obsluze

**VAROVÁNÍ:** Všechny obalové materiály, jako jsou pásky, plastové fólie, stahovací pásky a visačky, nejsou součástí této hry a měly by být kvůli bezpečnosti vašeho dítěte odstraněny.

## INFORMACE O BATERII

Tato herní konzole je napájena pomocí 3 x 1,5V<sup>==</sup> baterií typu AA / LR6 (nejsou součástí balení). Požádejte dospělou osobu, aby vám pomohla najít a vložit správné baterie. S tímto výrobkem lze používat pouze stanovené baterie.

1. Pomocí šroubováku otevřete kryt příhrádky na baterie umístěné zezadu zařízení.
2. Vložte 3 x baterii typu LR6/AA podle schématu na protější straně, přičemž dodržujte označení polaritu uvedené vespod příhrádky na baterie.
3. Zavřete příhrádku na baterie a zašroubujte ji.

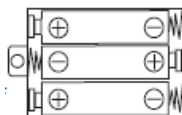

### POZNÁMKY:

- Při slabém zvuku nebo když hra nereaguje správně, zvažte výměnu baterií.
- Pro lepší výkon doporučujeme alkalické baterie.

Jednorázové baterie se nesmí dobíjet. Dobíjecí baterie je třeba před nabíjením z hračky vyjmout. Dobíjecí baterie lze nabíjet pouze pod dohledem dospělé osoby. Nepoužívejte spolu staré a nové baterie nebo různé typy baterií. Lze používat pouze baterie stejného nebo rovnocenného typu, jak je doporučeno. Baterie musí být vloženy se správnou polaritou. Vybité baterie je třeba z hračky vyjmout. Přírodní svorky nesmí být zkratovány. Nevhazujte baterie do ohně. Pokud hračku nebudete delší dobu používat, baterie vyjměte. Baterie nesmí být vystavena nadměrnému teplotě, jako je sluneční záření, oheň apod.

**VAROVÁNÍ:** V důsledku silného frekvenčního rušení nebo elektrostatického výboje může dojít k poruše nebo ztrátě paměti zařízení. Pokud zpozorujete jakoukoliv neobvyklou aktivitu, baterie vyjměte a znovu vložte.

## PRŮVODCE OVLÁDÁNÍM

**Poznámka:** Před spuštěním konzole odstraňte plastovou fólii na LCD displeji

1. Obrazovka.
2. Operační panel.
3. Reproduktor.
4. Vypínač ON/OFF (ZAP./VYP.). a) Posunutím spínače doleva konzoli zapnete. Pomocí joysticku (6), klávesy A (11) nebo klávesy B (10) můžete procházet seznamem her. Stisknutím Start (9) vyberete hru. b) Posunutím vypínače doprava konzoli vypnete.
5. Příhrádka na baterie.
6. Joystick.
7. Klávesa Reset: Stisknutím tlačítka se vrátíte na obrazovku výběru hry.
8. Klávesa hlasitosti: Stisknutím zvýšíte, snížíte nebo ztlumíte hlasitost.
9. Klávesa Start: Stiskněte pro vstup do hry nebo pozastavení během hry.
10. Klávesa B.
11. Klávesa A.

## UPOZORNĚNÍ O EPILEPSII

Předtím, než budete vy nebo vaše děti videohry používat, si přečtěte toto upozornění. Někteří lidé jsou v důsledku pozorování určitých blikajících světel nebo předmětů často přítomných v každodenním životě náchylní k epileptickým záchvatům nebo ztrátám vědomí. Při sledování určitých televizních obrazů nebo hraní určitých videoher jsou tyto lidé ohroženi záchvaty. K takovým incidentům může dojít, i když daná osoba nemá žádnou předchozí anamnézu epilepsie. Pokud se u vás nebo člena vaší rodiny při sledování blikajících světel nebo obrázků někdy objevily příznaky spojené s epilepsií (záchvaty nebo ztráta vědomí), poraďte se před použitím zařízení se svým lékařem. Rodičům se doporučuje při hraní videoher dohlížet na své děti. Pokud vy nebo vaše dítě vykazujete některý z následujících příznaků: závratě, problémy se zrakem, napětí v očích nebo svalch, ztráta vědomí, mimovolné pohyby nebo záchvaty, okamžitě přestaňte hrát a poraďte se se svým lékařem.

Opatření, která je třeba dodržovat v každém případě při hraní videoher: • Hrajete-li videohru, kterou lze připojit k televizní obrazovce, postavte se nebo sedněte relativně daleko od televizní obrazovky, tak daleko, jak to připojovací kabel umožňuje. • Nejlépe hrajte videohry, které mají malou obrazovku. Pokud jste unavení nebo nemáte dostatek spánku, nehrajte videohry. • Ujistěte se, že hrajete v dobře osvětlené místnosti. • Při hraní videoher si dělejte každou hodinu 10 až 15minutové přestávky.

## ÚDRŽBA A ZÁRUKA

K čištění zařízení používejte pouze měkký, mírně vlhký hadřík. Nepoužívejte čisticí prostředky. Nevystavujte přístroj přímému slunečnímu záření nebo jinému zdroji tepla. Neponořujte přístroj do vody. Přístroj nerozebírejte ani neupustte. Nesazte se zařízením zkroutit nebo ohnout.

**Poznámka:** Uchovejte si prosím tento návod k obsluze, obsahuje důležité informace.

Na tento produkt se vztahuje naše 2letá záruka. V případě reklamace v rámci záručního nebo poprodejněho servisu kontaktujte svého distributora a předložte platný doklad o koupi. Naše záruka se vztahuje na veškeré výrobní vady materiálu a zpracování, s výjimkou jakéhokoli poškození vzniklého nedodržením návodu k obsluze nebo neopatrným zacházením s tímto předmětem (jako je demontáž, vystavení teplotě a vlhkosti atd.). Doporučujeme ponechat si obal pro další použití.

Ve snaze neustále zlepšovat naše služby může dojít ke změnám barev a detailů výrobku uvedených na obalu.

**VAROVÁNÍ!** Nevhodné pro děti do 3 let. Nebezpečí udušení – malé části.

Označení výrobku: JL2940\_03

Navrženo a vyvinuto v Evropě – Vyrobeno v Číně

© Lexibook®

**Lexibook S.A.**

6 avenue des Andes

Bâtiment 11

91940 Les Ulis

Francie

**Spojené království a Irsko**



Pro poprodejný servis nás prosím kontaktujte na [savcomfr@lexibook.com](mailto:savcomfr@lexibook.com).  
[www.lexibook.com](http://www.lexibook.com)

### Ochrana životního prostředí

Nepotřebné elektrospotřebiče lze recyklovat, neměly by se vyhazovat spolu s běžným domovním odpadem! Aktivně podpořte zachování přírodních zdrojů a pomozte chránit životní prostředí odevzdáním tohoto spotřebiče na sběrné místo (je-li k dispozici).

